

**EDITAL DE LICITAÇÃO  
TOMADA DE PREÇOS Nº 001/2019**

**1- REGÊNCIA LEGAL**

Lei Federal nº 8.666/93, a Lei Municipal nº 003/2006 e a legislação pertinente, e pelas condições previstas neste Edital e seus anexos;

**2 - ÓRGÃO INTERESSADO**

SECRETARIA MUNICIPAL DE INFRAESTRUTURA

**3 - MODALIDADE**

TOMADA DE PREÇOS

**4 - PROCESSO ADMINISTRATIVO**

Nº 142/2019

**5 - TIPO DE LICITAÇÃO**

MENOR PREÇO GLOBAL

**6 - FORMA DE EXECUÇÃO**

PREÇO UNITÁRIO

**7 - OBJETO:**

CONTRATAÇÃO DE EMPRESA DE ENGENHARIA PARA PAVIMENTAÇÃO EM PARALELEPÍPEDO NO POVOADO DE BARROQUINHA - DISTRITO DE BANCO DE AREIA, MUNICÍPIO DE SÃO SEBASTIÃO DO PASSÉ/BA, CONFORME CONVÊNIO Nº 012/2017, FIRMADO JUNTO A COMPANHIA DE DESENVOLVIMENTO URBANO DO ESTADO DA BAHIA – CONDER.

**8 - LOCAL E DATA DO RECEBIMENTO DAS PROPOSTAS, DOCUMENTOS RELATIVOS À HABILITAÇÃO E INÍCIO DA ABERTURA DOS ENVELOPES:**

DATA: 20/05/2019.

HORA: 08h.

LOCAL: Sala da Comissão Permanente Central de Licitação, situada na Praça Cel. Luiz Ventura, nº 16, Centro - São Sebastião do Passé, Bahia.

**9 - DOTAÇÃO ORÇAMENTÁRIA**

ÓRGÃO: 07 – SECRETARIA MUNICIPAL DE INFRA-ESTRUTURA E SERVIÇOS PÚBLICOS  
UNIDADE: 07.07 – SECRETARIA MUNICIPAL DE INFRA-ESTRUTURA E SERVIÇOS PÚBLICOS  
ATIVIDADE: 15.451.0008.1020 – PAVIMENTAÇÃO E DRENAGEM DE VIAS PÚBLICAS  
ELEMENTO DE DESPESA: 44.90.51 – OBRAS E INSTALAÇÕES  
FONTE: 24

**10 - PRAZO DE VIGENCIA**

Prazo de vigência dos serviços ora licitados é de **09 (nove) meses**, contados a partir da data de emissão da ordem de início dos serviços. Este contrato poderá ser prorrogado se houver interesse da Administração, mediante termo aditivo.

**11 - VALOR ESTIMADO DA LICITAÇÃO**

**R\$ 471.697,75**

**12 - LOCAL, HORÁRIO E MEIO DE COMUNICAÇÃO PARA ESCLARECIMENTOS SOBRE ESTE EDITAL**

O edital encontra-se à disposição dos interessados, na Sala da Comissão Permanente Central de Licitação, situada na Praça Cel. Luiz Ventura, nº16, Centro, de 2ª. a 6ª. feira de 8:00 às 17:00 h. Informações através do telefone: 71 3655-8000.

**PRESIDENTE CPCL:**

**ROSA AVELINA VIDAL DE MENEZES**

Endereço da Comissão: Praça Coronel Luiz Ventura, 16, Centro - São Sebastião do Passé – Bahia  
TELEFONE: (71) 3655-8000

### 13 – DO CREDENCIAMENTO

**13.1.** Os proponentes deverão se apresentar para credenciamento junto a Comissão por um representante devidamente munido de documento que o credencie a participar desta sessão pública;

**13.2.** Cada licitante far-se-á representar por seu titular ou mandatário constituído e somente estes serão admitidos a intervir nas fases do procedimento licitatório, respondendo, assim, para todos os efeitos, pelo representado;

**13.2.1.** Caso a procuração não seja pública, será necessário o reconhecimento da firma do subscritor, que deverá ter poderes para outorgá-la; caso não exista a comprovação a empresa não poderá participar da tomada de preço

**13.2.2.** A procuração de que trata o item anterior deverá ser apresentada em conjunto com a cópia do Contrato Social ou equivalente da empresa;

**13.3.** Nos casos em que a empresa estiver representada por sócio, proprietário, dirigente ou assemelhado da empresa proponente, o mesmo deverá apresentar cópia do respectivo Estatuto ou Contrato Social, devidamente acompanhada do documento original para autenticação na Sessão, ou cópia autenticada em cartório, no qual estejam expressos seus poderes para exercer direitos e assumir obrigações em decorrência de tal investidura;

**13.4.** Não será admitida a atuação de um único representante legal para duas ou mais empresas. Assim, a mesma pessoa não poderá representar 2 (duas) ou mais empresas;

**13.5.** Para fins de credenciamento o licitante poderá adotar o modelo na forma prevista no **Anexo I** (Modelo de Credencial), acompanhado da devida identificação através de sua Carteira de Identidade ou outro documento, com foto, equivalente;

**13.6.** Após o encerramento da fase de credenciamento não será permitida a participação de retardatários, salvo na condição de ouvintes;

**13.7.** Quando na firma ou denominação social da microempresa ou da empresa de pequeno porte não constar, respectivamente, as abreviações “ME” ou “EPP”, juntamente com o credenciamento, será exigida, para fins de aplicação do tratamento diferenciado previsto na Lei Complementar nº 123/06, a comprovação de tal enquadramento, mediante a apresentação de um dos seguintes documentos:

a) declaração emitida pela Secretaria da Receita Federal;

b) declaração do imposto de renda da pessoa jurídica, relativa ao último exercício social, já exigível;

c) declaração do próprio licitante, atestando, sob as penas da lei, o seu enquadramento como microempresa ou empresa de pequeno porte.

**13.8.** Os documentos que credenciam o representante deverão ser entregues separadamente dos envelopes “01” e “02”.

### 14 - DA PARTICIPAÇÃO

**14.1.** Poderão participar desta Licitação, as empresas que tenham ramo de atividade compatível com o objeto desta licitação e que atenderem a todas as exigências do edital.

**14.2.** Não poderão participar da presente licitação:

**14.2.1.** Pessoas físicas;

**14.2.2.** Empresas em regime de subcontratação ou, ainda, em consórcio;

**14.2.3.** Empresas que possuam restrições quanto à capacidade técnica ou operativa, personalidade e capacidade jurídica, idoneidade financeira e regularidade fiscal;

14.2.4. Empresas que estejam sob concordata ou falência, concurso de credores, dissolução ou liquidação;

14.2.5. Empresas que tenham sido declaradas inidôneas para contratar com a Administração Pública, direta ou indireta, Federal, Estadual ou Municipal, desde que o ato tenha sido publicado no Diário Oficial da União, do Estado ou do Município, pelo Órgão que o praticou;

14.2.6. Empresas que não tenham cumprido, integralmente, contratos anteriores firmados ou que, embora ainda vigente, se encontrem inadimplentes com qualquer das obrigações assumidas, quer com esta Prefeitura, quer com outros órgãos e entidades públicas;

14.2.7. Empresas estrangeiras que não funcionem no País;

14.2.8. Empresas que possuam participação direta ou indireta de sócios, diretores ou responsáveis técnicos que tenham vínculo empregatício com esta Prefeitura;

14.3. Os licitantes deverão proceder, antes da elaboração das propostas, a verificação minuciosa de todos os elementos fornecidos, comunicando **por escrito até 2 (dois) dias úteis da reunião de abertura da licitação**, os erros ou omissões porventura observados:

14.3.1. A não comunicação no prazo acima estabelecido implicará na tácita aceitação dos elementos fornecidos, não cabendo, em nenhuma hipótese, qualquer reivindicação posterior com base em imperfeições, omissões ou falhas;

14.3.2. Os pedidos de esclarecimentos, impugnações e a apresentação escrita dos recursos deverão ser protocolados junto ao **Setor de Protocolo**, no horário de funcionamento normal da repartição de **08:00h às 17:00h, não sendo aceitos, em nenhuma hipótese, aqueles encaminhados via fax ou por meio eletrônico**;

14.4. Não serão conhecidos os pedidos de esclarecimentos ou impugnações, vencidos os respectivos prazos legais.

14.5 - Poderão participar desta licitação empresas inscritas no Registro Cadastral da Secretaria de Administração do Estado da Bahia - SAEB, ou portadoras de Certificado de Registro Cadastral emitido por órgãos federais ou estaduais, no ramo do objeto desta licitação, e que satisfaçam as exigências constantes deste Edital e seus anexos.

## 15 – DA FORMA E APRESENTAÇÃO DOS DOCUMENTOS

15.1. Os elementos que compõem a PROPOSTA COMERCIAL E DOCUMENTAÇÃO DE HABILITAÇÃO devidamente ordenados, numerados e encadernados, serão apresentados em 02 (dois) invólucros distintos e lacrados, os quais deverão conter na parte frontal:

<p>PREFEITURA MUNICIPAL DE SÃO SEBASTIÃO DO PASSÉ TOMADA DE PREÇOS: Nº001/2019 OBJETO: CONTRATAÇÃO DE EMPRESA DE ENGENHARIA PARA PAVIMENTAÇÃO EM PARALELEPÍPEDO NO POVOADO DE BARROQUINHA - DISTRITO DE BANCO DE AREIA, MUNICÍPIO DE SÃO SEBASTIÃO DO PASSÉ/BA, CONFORME CONVÊNIO Nº 012/2017, FIRMADO JUNTO A COMPANHIA DE DESENVOLVIMENTO URBANO DO ESTADO DA BAHIA – CONDER. NOME E ENDEREÇO DO LICITANTE: IDENTIFICAÇÃO DOS ENVELOPES: - ENVELOPE Nº 01 - PROPOSTA COMERCIAL - ENVELOPE Nº 02 – DOCUMENTAÇÃO DE HABILITAÇÃO</p>
---

15.2. A colocação de elemento (s) do envelope da Proposta Comercial no envelope da Documentação acarretará a inabilitação do licitante;

15.3. Não será admitido encaminhamento de documentação e proposta via fax, via postal ou similar.

## 16 - DA APRESENTAÇÃO DA PROPOSTA DE PREÇO

**16.1** - A Proposta de Preços, constante do Envelope n.º 01 (Proposta de Preços), encabeçada preferencialmente por índice relacionando todos os documentos e as folhas em que se encontram, será apresentada em 01 (uma) via, sem emendas ou rasuras, datada e assinada, na forma de original ou cópia autenticada contendo:

**16.1.1** – O preço final em reais dos serviços listados, em algarismos e por extenso, prevalecendo, em caso de divergência, este último;

**16.1.2** - preços unitários em reais para todos os itens da planilha anexa, devendo constar no canto superior direito de cada folha a data da proposta. ***Os preços unitários não poderão ser superiores aos preços unitários constantes na planilha orçamentária, que é parte integrante deste edital.***

**16.1.3** - validade não inferior a 60 (sessenta) dias;

**16.1.4** – Composição de preços unitários de todos os serviços constantes da Planilha Orçamentária com a respectiva ***composição do BDI, não poderão ser superiores ao valor de 26,85%, conforme estipulado em planilha, com o limite estipulado respeitando os limites máximos e mínimos e a fórmula do Acórdão do TCU nº 2622/2013;***

**16.1.5** – **Apresentar a** Planilha de composição de encargos sociais, respeitando os percentuais fornecidos pelo SINAPI; a não apresentação destas composições implicará na desclassificação da empresa (composição de preços unitários e composição dos encargos sociais) em conformidade com o SINAPI que deverão compor o envelope 01

**16.1.6** – declaração que nos preços propostos estão inclusas todas as parcelas relativas aos custos de fornecimento de materiais, mão de obra, mobilização, manutenção e operação de equipamentos e veículos, encargos sociais e trabalhistas, contribuições fiscais e quaisquer outras despesas diretas ou indiretas, constituindo-se, portanto, na única remuneração devida pela contratante para execução completa da obra.

## 17 - DA HABILITAÇÃO

**17.1.** Sendo aceitável a proposta de menor preço, será aberto o envelope contendo a documentação de habilitação do licitante que a tiver formulado, para confirmação das suas condições de habilitação;

**17.2.** No Envelope nº 02 (Documentação de Habilitação) deverão constar os documentos exigidos para habilitação, apresentados em 1 (uma) via, com todas as páginas rubricadas pelo representante legal e encabeçadas, preferencialmente, por índice, no qual constem as respectivas páginas nas quais se encontram, conforme listagem abaixo:

**17.2.1** Prova de inscrição no Registro Cadastral da Secretaria de Administração do Estado da Bahia - SAEB, ou portadoras de Certificado de Registro Cadastral emitido por órgãos federais ou estaduais, no ramo do objeto desta licitação, e que satisfaçam as exigências constantes deste Edital e seus anexos.

### **17.2.2.** Quanto à **HABILITAÇÃO JURÍDICA:**

**17.2.2.1.** Registro comercial no caso de empresa individual;

**17. 2.2.2.** Ato constitutivo, estatuto ou contrato social em vigor devidamente registrado, em se tratando de sociedades comerciais e, no caso de sociedade por ações acompanhado de documentos de eleição de seus administradores;

**17. 2.2.3.** Inscrição do ato constitutivo, no caso de Sociedades Civas, acompanhada de prova de diretoria em exercício;

**17. 2.2.4.** Decreto de autorização, devidamente arquivado em se tratando de empresas ou sociedades estrangeiras em funcionamento no País;

### **17.2.3** quanto à **REGULARIDADE FISCAL E TRABALHISTA:**

**17.2.3.1.** Prova de inscrição no Cadastro Nacional de Pessoa Jurídica (CNPJ);

**17.2.3.2.** Prova de inscrição no Cadastro de contribuintes Estadual ou Municipal, se houver relativo ao domicílio ou sede do licitante, pertinente ao seu ramo de atividade e compatível com o objeto contratual;

**17.2.3.3.** Prova de regularidade com a Fazenda Federal (Tributos e Dívida Ativa da União), Estadual e Municipal, sendo as duas últimas do domicílio ou sede do licitante;

**17.2.3.4.** Prova de regularidade relativa ao Fundo de Garantia por Tempo de Serviço (FGTS), demonstrando situação regular no cumprimento dos encargos sociais instituídos por lei, através de apresentação do Certificado de Regularidade de Situação - CRS;

**17.2.3.5** - Prova de regularidade relativa à débitos trabalhistas, através da apresentação da C.N.D.T - Certidão Negativa de Débito Trabalhista;

#### **17.2.4 - QUALIFICAÇÃO TÉCNICA DA EMPRESA**

**17.2.4.1** - Certidão de Registro e Quitação da empresa e dos seus responsáveis técnicos para com o Conselho Regional de Engenharia e Agronomia - CREA ou CAU do local da sua sede, contendo, neste último caso, o visto do CREA/BA ou CAU/BA nos termos da legislação em vigor, contendo dados cadastrais atuais;

**17.2.4.1.2** - A comprovação do vínculo permanente do(s) Responsável(eis) Técnico(s) deverá ser feita através de comprovação dos profissionais, com a responsabilidade técnica perante o CREA OU CAU/BA, os outros profissionais poderão ser feita a comprovação, da seguinte forma:

- 1) Cópia da Carteira de Trabalho e Previdência Social (CTPS);
- 2) Contrato social ou alteração consolidada se sócio;
- 3) Contrato de Prestação de Serviços.

**17.2.4.2** - comprovação de aptidão para desempenho de atividade pertinente e compatível com o objeto da licitação, através de atestados fornecidos por pessoas jurídicas de direito público ou privado, em nome dos seus responsáveis técnicos, sendo estes necessariamente pertencentes ao quadro permanente do licitante, acompanhados das respectivas Certidões de Acervo Técnico - CAT emitidas pelo CREA e/ou CAU, que comprovem experiência pertinente na execução mínima dos seguintes itens:

- GUIA (MEIO-FIO) CONCRETO, EM TRECHO RETO;
- FORNECIMENTO E ASSENTAMENTO DE TUBULAÇÃO DE DIAMETRO DE DN 600 MM;
- FORNECIMENTO E ASSENTAMENTO DE PARALELO SOBRE BASE ESTABILIZADA EM COLCHÃO DE AREIA E REAJUNTADO COM ARGAMASSA MISTA TRAÇO 1:3;

**17.2.4.3** - Declaração que o licitante tomou conhecimento de todas as informações e das condições locais para o cumprimento das obrigações da Licitação;

**17.2.4.4** - Indicação das instalações e do aparelhamento disponíveis para realização dos serviços, na forma do art. 30, § 6º, da Lei n.º 8.666/93;

**17.2.4.5** - Indicação da equipe técnica adequada e disponível para execução dos serviços com indicação da qualificação técnica de cada membro acompanhada de *curriculum vitae* e declaração individual autorizando a empresa a incluí-lo na equipe, firmada com data posterior à publicação do Edital **com firma reconhecida**, e comprovação de regularidade, através de Certidão de Registro e Quitação, junto ao CREA/BA e ou CAU para os profissionais que assim a legislação exigir;

**17.2.4.5.1** - A equipe técnica designada para a execução dos serviços, deverá ser constituída, no mínimo, pelos profissionais abaixo:

- Engenheiro Civil e/ou Arquiteto na função de responsável técnico

### 17.2.5 - QUALIFICAÇÃO ECONÔMICA-FINANCEIRA:

**17.2.5.1** - Balanço Patrimonial e demonstrações contábeis do último exercício social, já exigíveis e apresentados na forma da lei, constando obrigatoriamente a certidão de regularidade profissional, na época do envio do Balanço, fornecido pelo Conselho Regional de Contabilidade em nome do profissional responsável pela confecção do documento, com os termos de abertura e encerramento devidamente registrados na Junta Comercial de origem, que comprovem a situação financeira da empresa, vedada a sua substituição por balancetes ou balanços provisórios, podendo ser atualizado por índices oficiais, quando encerrados há mais de 3 (três) meses da data da apresentação da proposta – para empresas de responsabilidade limitada e que não estão enquadradas como lucro real, ai, deverá apresentar *SPED* na forma da lei (comprovação de envio para a Receita Federal) e, no caso de sociedades anônimas, cópia autenticada do balanço patrimonial e demonstrações contábeis, publicados no Diário Oficial do Estado/ Distrito Federal ou, se houver, do Município da sede da empresa.

**17.2.5.2** - Certidão negativa de falência e concordata expedida pelo distribuidor judicial da sede da Licitante, com data de emissão não superior a 30 (trinta) dias anteriores à data de abertura da Licitação.

**17.2.5.3** - Declaração firmada pelo contador da Licitante em papel timbrado, atestando que os dados referentes à apresentação dos cálculos correspondentes aos índices abaixo especificados, foram extraídos do balanço do último exercício social já exigível, não sendo admitida a apresentação de fórmulas diversas das abaixo indicadas:

#### Índice de Liquidez Corrente – ILC

$$ILC = \frac{AC}{PC} \quad ILC \geq 1,0$$

#### Índice de Liquidez Geral - ILG

$$ILG = \frac{AC + RLP}{PC + ELP} \quad ILG \geq 1,0$$

#### Grau de Endividamento Total - GET

$$GET = \frac{PC + ELP}{AT} \quad GET \leq 0,80$$

Sendo:

AC= Ativo Circulante;

PC= Passivo Circulante;

RLP= Realizável a Longo Prazo;

ELP= Exigível a Longo Prazo;

AT= Ativo Total

**17.2.5.4** – Comprovação de Capital Social Integralizado no valor correspondente a 10% (dez por cento) da estimativa de contratação, mediante apresentação de contrato social, certidão simplificada da Junta Comercial do Estado, ou declaração firmada pelo contador do licitante, em papel timbrado da empresa e na qual conste a certidão de regularidade do profissional, emitida pelo Conselho Regional de Contabilidade, atestando que a informação foi extraída do balanço patrimonial do último exercício social já exigível.

**17.2.6** - O cumprimento do inciso XXXIII do art. 7º da Constituição Federal será demonstrado através da APRESENTAÇÃO DE DECLARAÇÃO firmada pelo licitante, na forma estabelecida pelo Decreto n.º 4.358, de 5 de setembro de 2002. (ANEXO V)

**17.3** - Os documentos solicitados a título de habilitação deverão ser apresentados em original ou cópias autenticadas por tabelião, ou ainda em cópia simples neste caso, mediante a apresentação dos originais, para conferência e autenticação no momento da abertura do certame.

**17.4** - As cópias dos documentos apresentados que forem emitidos através da Internet NÃO necessitarão estarem autenticadas tendo em vista que todos eles condicionam a sua validade à verificação de autenticidade nos respectivos sites, ficando os licitantes advertidos que, no caso de apresentação de documentos falsificados, a Administração levará a situação ao conhecimento do Ministério Público, para que este órgão apure a responsabilidade do fato.

## 18 - DO PROCEDIMENTO LICITATÓRIO

**18.1** - No dia, horário e local previstos no preâmbulo deste Edital, em sessão pública, a Comissão permanente Central de Licitação receberá os Envelopes 01 e 02, **abrindo primeiro o Envelope 01**, contendo as Propostas de Preços.e também a composição de preços unitários baseado nas condições do SINAPI.



**18.2** - Iniciada a fase de classificação, não serão recebidas propostas de pessoas jurídicas retardatárias em nenhuma hipótese, nem admitida qualquer retificação ou modificação das condições ofertadas.

**18.3** - A Comissão procederá à verificação da conformidade e compatibilidade de cada proposta com os requisitos e especificações do Edital e, conforme o caso, com os preços correntes no mercado ou orçados pela Administração.

**18.4** - As propostas que estejam desconformes ou incompatíveis com as disposições previstas no Edital serão desclassificadas pela Comissão, de acordo com os critérios de avaliação constantes do ato convocatório.

**18.5** - Aos concorrentes desclassificados a Comissão promoverá a devolução dos envelopes fechados, contendo a respectiva documentação de habilitação, desde que não tenha havido recurso ou após a sua denegação.

**18.6** - O Presidente da Comissão de Licitação franqueará a palavra aos participantes, para que registrem em ata os protestos que entenderem cabíveis, podendo ser apreciados e decididos de imediato, salvo quando envolverem aspectos que exijam análise mais acurada.

**18.7** - Não havendo registro de protesto ou impugnação quanto ao julgamento das Propostas de Preço, ou em havendo, forem decididos de imediato, a Comissão prosseguirá no andamento dos trabalhos, com a abertura do Envelope 02 - HABILITAÇÃO - dos licitantes classificados nos três primeiros lugares, desde que haja declaração expressa, consignada em Ata, de renúncia a recurso por parte de todas as licitantes participantes, através de representantes com poderes expressos para tal fim.

**18.8** - Se houver protesto por recurso, permanecerão os envelopes de Habilitação fechados em poder da Comissão, devidamente rubricados por todos os presentes, para serem posteriormente recolhidos e guardados em poder da Comissão, até a designação de nova data para abertura do Envelope 02.

**18.9** - Das sessões de recebimento e abertura dos Envelopes 01 e 02 serão lavradas atas circunstanciadas que serão assinadas pelos membros da Comissão Setorial de Licitação e pelos representantes das pessoas jurídicas ali presentes, nas quais poderão ser inseridas as reclamações de quaisquer licitantes, que serão dirimidas pela Comissão de Licitação na oportunidade ou deixadas para depois, comunicando-se, neste caso, o resultado aos interessados.

**18.10** - É facultado à Comissão de Licitação ou ao Prefeito, em qualquer fase da licitação, promover diligência destinada a esclarecer ou complementar a instrução do processo.

**18.11** - A Comissão Permanente Central de Licitação poderá conceder aos licitantes o prazo de 3 (três) dias úteis para a juntada posterior de documentos, cujo conteúdo retrate situação fática ou jurídica já existente na data da apresentação da proposta.

**18.12** - Os erros materiais irrelevantes serão objetos de saneamento, mediante ato motivado da Comissão Permanente Central de Licitação.

## **19 - DOS CRITÉRIOS DE JULGAMENTO**

**19.1** - A presente licitação tem como principal critério de julgamento o VALOR GLOBAL da proposta de preço, e subsidiariamente:

- a)** condições de pagamento;
- b)** prazo de conclusão dos serviços.

**19.2** - Após exame minucioso das propostas, a Comissão Permanente Central de licitação emitirá um parecer escrito que será homologado pelo Sr. PREFEITO de São Sebastião do Passé, seguindo-se à adjudicação do objeto ao vencedor da Licitação.

**19.3** - Até a assinatura do instrumento contratual, poderá a autoridade competente excluir Licitantes, em despacho motivado, sem direito a indenização e sem prejuízo de outras sanções, se tiver ciência de fato ou

circunstância anterior ou superveniente ao julgamento da Licitação, que revele inidoneidade ou falta de capacidade financeira, técnica ou administrativa;

**19.4** - Em caso de empate, a adjudicação será feita na forma estabelecida na Lei Federal nº 8.666/93;

**19.5** - Serão desclassificadas as propostas que:

- a)** contiverem rasuras, emendas ou borrões;
- b)** não atendam à exigência de assinatura dos representantes legais ou procuradores devidamente credenciados, em todas as páginas;
- c)** forem apresentadas por consórcios ou grupos de empresa;
- d)** consignarem, simplesmente, redução sobre os preços mais baixos das propostas dos demais concorrentes;
- e)** apresentarem preços excessivos ou manifestamente inexequíveis;
- f)** não atendam às exigências do ato convocatório da licitação.

## **20 - DA HOMOLOGAÇÃO E DA ADJUDICAÇÃO**

**20.1** - A Comissão de Licitação apresentará o Prefeito o processo de licitação e relatório de julgamento para fins de homologação e adjudicação.

**20.2** - A Administração reserva-se ao direito de homologar ou não, total ou parcialmente esta licitação, não havendo qualquer compromisso de compra com o proponente vencedor, não tendo o mesmo direito a reclamações ou indenização.

**20.3** - Após a homologação e adjudicação pelo Sr. PREFEITO o licitante vencedor será convocado, dentro do prazo de 5 (cinco) dias úteis para assinatura do contrato, nos termos da minuta constante deste Edital, que autoriza a prestação dos serviços licitados.

**20.4** - É facultado à Administração, quando o convocado não assinar o termo de contrato no prazo e condições estabelecidas, convocar os licitantes remanescentes, na ordem de classificação, para fazê-lo em igual prazo e nas mesmas condições propostas pelo primeiro colocado, inclusive quanto aos preços, ou revogar a licitação, sujeitando-se o licitante faltoso às penalidades cabíveis na Lei nº 8.666/93.

## **21 – DA IMPUGNAÇÃO E DOS RECURSOS.**

**21.1** - Dos atos da Administração resultantes da aplicação da Lei nº 8.666/93, caberá recursos de acordo com o estabelecido no seu art. 109.

**21.2** - O Licitante que desejar impugnar o Edital deverá fazê-lo nos moldes e prazos estabelecidos nos §§1º e ss. do art. 41 da Lei nº 8.666/93.

**21.3** - Apresentada a impugnação do Edital, conforme dispõe o art. 41, § 1º, da Lei nº 8.666/93, reserva-se à Comissão o direito de decidir ou encaminhar a impugnação à autoridade superior, adiando a abertura dos Envelopes de nº 01 e nº 02 para uma nova data.

**21.4** - Da habilitação ou inabilitação, bem como da classificação caberá recurso, interposto por escrito, em primeira instância, dirigido ao Presidente da Comissão Permanente Central de Licitação, em segunda instância AO PREFEITO MUNICIPAL DE SÃO SEBASTIÃO DO PASSÉ, no prazo de cinco dias úteis, contando da notificação dos interessados.

**21.5** - Terão efeitos suspensivos os recursos relativos ao ato de inscrição, habilitação, classificação de licitantes e adjudicação.

**21.6** - Os recursos interpostos fora do prazo não serão aceitos, nem conhecidos.



## 22 - DOS PAGAMENTOS E DA DOTAÇÃO ORÇAMENTÁRIA

**22.1** - Os pagamentos serão efetuados contra medição dos serviços, após a emissão de nota fiscal, observadas as condições estabelecidas no Contrato.

**22.2** - As despesas decorrentes deste processo correrão por conta da seguinte programação:

ÓRGÃO: 07 – SECRETARIA MUNICIPAL DE INFRA-ESTRUTURA E SERVIÇOS PÚBLICOS  
UNIDADE: 07.07 – SECRETARIA MUNICIPAL DE INFRA-ESTRUTURA E SERVIÇOS PÚBLICOS  
ATIVIDADE: 15.451.0008.1020 – PAVIMENTAÇÃO E DRENAGEM DE VIAS PÚBLICAS  
ELEMENTO DE DESPESA: 44.90.51 – OBRAS E INSTALAÇÕES  
FONTE: 24  
FONTE: 42

## 23 - SANÇÕES ADMINISTRATIVAS

**23.1** O LICITANTE que incidir nas hipóteses abaixo relacionadas, será aplicada a seguinte sanção, graduada conforme a gravidade da infração, sem prejuízo de sanções civis e criminais, após o prévio processo administrativo, garantida a ampla defesa e o contraditório:

**23.1.1 Impedimento de licitar e contratar com a Administração Pública**, pelo prazo de até 2 (dois) anos quando:

- a) Não celebrar o contrato;
- b) Deixar de entregar documentação exigida para o certame;
- c) Apresentar documentação falsa;
- d) Ensejar o retardamento da execução do objeto;
- e) Não mantiver a proposta;
- f) Falhar ou fraudar na execução do contrato;
- g) Comportar-se de modo inidôneo;
- h) Cometer fraude fiscal.

**23.2** O CONTRATADO que incidir nas hipóteses abaixo relacionadas, serão aplicadas as seguintes sanções, graduadas conforme a gravidade da infração, sem prejuízo de sanções civis e criminais, após o prévio processo administrativo, garantida a ampla defesa e o contraditório:

**23.2.1. Advertência** sempre que forem constatadas infrações leves.

**23.2.2 Multa** por atraso imotivado na execução do objeto do contrato, nos prazos abaixo definidos:

- a) 0,20% (vinte décimos por cento) do valor do contrato, por dia de atraso no prazo contratual, ou nos prazos parciais das Ordens de fornecimento, limitadas a 20% do valor da fatura;
- b) 0,20% (vinte décimos por cento) do valor do contrato, por dia de atraso no prazo estabelecido e notificado por escrito pela Fiscalização para o cumprimento de determinações, na primeira vez, limitadas a 20% do valor da fatura;
- c) 0,40% (quarenta décimos por cento) do valor deste contrato, por dia de atraso no prazo estabelecido e notificado por escrito pela Fiscalização para o cumprimento de determinações, nas reincidências, limitadas a 20% do valor da fatura.

**23.2.2.1** A multa dobrará a cada caso de reincidência, não podendo ultrapassar a 30% do valor atualizado do contrato, sem prejuízos da cobrança de perdas e danos que venham a ser causados ao interesse público e da possibilidade da rescisão contratual;

**23.2.3. Suspensão** com prazo máximo de 02 (dois) anos, conforme definidos abaixo:

- a) de até 03 (três) meses quando incidir 02 (duas) vezes em atraso, por mais de 15 (quinze) dias;
- b) de até 02 (dois) anos quando praticar ato ilícito visando frustrar os objetivos do contrato, no âmbito da Administração Pública Municipal.

**23.2.4 Suspensão** de até 02 (dois) anos e **multa** sobre o valor do contrato, a depender do prejuízo causado à Administração Pública Municipal, quando:

- a) não atender às especificações técnicas e os quantitativos estabelecidos no contrato: multa de 10% a 20%;
- b) paralisar a execução do objeto do contrato, sem justa causa e prévia comunicação à Administração: multa de 10% a 20%;
- c) executar o objeto do contrato em desacordo com o termo de referência, que apresente insegurança no desenvolvimento das atividades ou que comprometa a segurança das pessoas: multa de 10% a 20%;

**23.2.5 Declaração de inidoneidade** para licitar e contratar com a Administração Pública quando o licitante incorrer por duas vezes nas suspensões elencadas no subitem 23.2.3 e 23.2.4.

**23.3** A suspensão temporária do fornecedor cujo contrato com a Administração Pública esteja em vigor, impedirá o mesmo de participar de outras licitações e contratações no âmbito do Município até o cumprimento da penalidade que lhe foi imposta.

**23.4** Declaração de inidoneidade para licitar ou contratar com a Administração Pública Municipal, enquanto perdurarem os motivos determinantes da punição ou até que seja promovida a reabilitação perante a própria autoridade que aplicou a penalidade, que será concedida sempre que o contratado ressarcir a Administração pelos prejuízos resultantes e após decorrido o prazo da penalidade aplicada.

**23.5** As multas aplicadas deverão ser pagas espontaneamente no prazo máximo de 05 (cinco) dias ou serão deduzidas do valor correspondente ao valor da execução, após prévio processo administrativo, garantida a ampla defesa e o contraditório ou, ainda, cobradas judicialmente, a critério do departamento administrativo/jurídico do Município.

**23.6** Caso o valor da multa seja superior ao valor da garantia prestada, o contratado responderá pela sua diferença, a qual será descontada dos pagamentos eventualmente devidos pela Administração, ou, ainda, cobrada judicialmente.

**23.7** A multa poderá ser aplicada cumulativamente com as demais penalidades, a depender do grau da infração cometida pelo contratado e dos prejuízos causados à Administração Pública Municipal, não impedindo que o Município rescinda unilateralmente o contrato.

**23.8** As sanções previstas no item 23 deste edital são de competência exclusiva do Município, permitida a delegação para a sanção prevista no subitem 23.2.1, facultada a defesa do interessado no respectivo processo, no prazo de 05 (cinco) dias da abertura de vistas.

**23.9** Os danos e prejuízos serão ressarcidos à contratante no prazo máximo de 48 (quarenta e oito) horas, após prévio processo administrativo, garantida a ampla defesa e o contraditório, contado da notificação administrativa à Contratada, sob pena de multa.

## **24 - DO TRATAMENTO JURÍDICO DIFERENCIADO DISPENSADO ÀS MICRO-EMPRESAS E EMPRESAS DE PEQUENO PORTE (LEI COMPLEMENTAR Nº 123/06)**

**24.1** - Na presente licitação, as microempresas (ME) e empresas de pequeno porte (EPP), devidamente identificadas nos termos do art. 72 da Lei Complementar n.º 123/06, deverão apresentar toda a documentação exigida para efeito de comprovação de regularidade fiscal, mesmo que esta apresente alguma restrição.

**24.1.1** - Havendo alguma restrição na comprovação da regularidade fiscal, será assegurado o prazo de 5 (cinco) dias úteis, cujo termo inicial corresponderá ao momento em que o proponente for declarado o vencedor do certame, prorrogáveis por igual período, a critério da Comissão de Licitação, para a regularização da documentação, pagamento ou parcelamento do débito, e emissão de eventuais certidões negativas ou positivas com efeito de certidão negativa.

**24.1.2** - A não-regularização da documentação, no prazo previsto no item 24.1.1, implicará na inabilitação do licitante e decadência do direito à contratação, sem prejuízo das sanções previstas no [art. 81 da Lei Federal nº 8.666/93](#), sendo facultado à Administração convocar os licitantes remanescentes, efetivamente habilitados, na ordem de classificação, para a assinatura do contrato, ou revogar a licitação.

**24.2** - Em caso de empate entre as propostas apresentadas, será assegurada, como critério de desempate, preferência de contratação para as microempresas e empresas de pequeno porte.

**24.2.1** - Entende-se por empate aquelas situações em que as propostas apresentadas pelas microempresas e empresas de pequeno porte sejam iguais ou até 10% (dez por cento) superiores à proposta mais bem classificada.

**24.3** - Para efeito do disposto no item 24.2, ocorrendo o empate, proceder-se-á da seguinte forma:

**a)** a microempresa ou empresa de pequeno porte mais bem classificada poderá apresentar proposta de preço inferior àquela considerada vencedora do certame, situação em que será adjudicado em seu favor o objeto licitado;

**b)** não ocorrendo a contratação da microempresa ou empresa de pequeno porte, na forma da alínea “a”, serão convocadas as microempresa ou empresas de pequeno porte remanescentes que porventura se enquadrem na hipótese do item 24.2.1, na ordem classificatória, para o exercício do mesmo direito;

**c)** no caso de equivalência dos valores apresentados pelas microempresas e empresas de pequeno porte, que se encontrem no intervalo estabelecido no item 24.2.1, será realizado sorteio entre elas para que se identifique aquela que primeiro poderá apresentar melhor oferta.

**24.4** - Na hipótese da não-contratação nos termos previstos no item 24.3, o objeto licitado será adjudicado em favor da proposta originalmente vencedora do certame.

**24.5** - O disposto nos itens 24.2 e 24.3 somente se aplicará quando a melhor oferta inicial não tiver sido apresentada por microempresa ou empresa de pequeno porte.

## **25 - DAS DISPOSIÇÕES GERAIS**

**25.1** - A presente licitação tem fundamento legal na Lei n.º 8.666, de 21 de junho de 1993, com as alterações introduzidas pelas Leis n.ºs 8.883/94 e 9.648/98, aplicando-se, também, a Lei Municipal n.º 003/2006.

**25.2** - Esta licitação será anulada a qualquer tempo se verificada ilegalidade no seu processamento ou julgamento, ou revogada, a juízo da Administração, por motivo de conveniência ou oportunidade mediante decisão fundamentada, sem que caiba aos licitantes qualquer direito a indenizações.

**25.3** - Os licitantes deverão considerar diluídas nos preços unitários e, portanto, no valor global, todas as despesas com serviços auxiliares ou provisórios.

**25.4** - Quaisquer esclarecimentos a respeito deste edital, bem como informações sobre o objeto licitado, serão prestados pela Comissão Setorial de Licitação, no horário de expediente da Prefeitura Municipal de São Sebastião do Passé.

**25.5** - Nenhuma indenização será devida aos licitantes pela aquisição dos elementos necessários à elaboração das propostas.

**25.6** - Ocorrendo motivo que impeça o evento, a reunião será realizada no primeiro dia útil subsequente, no mesmo horário.

**25.7.** Acompanham este Edital os seguintes Anexos:

**25.7.1.** Anexo I – Memorial Descritivo;

**25.7.2.** Anexo II – Planilha e Cronograma Físico Financeiro;

**25.7.3.** Anexo III – Modelo de Proposta de Preços;

**25.7.4.** Anexo IV – Minuta de Carta de Credenciamento;

**25.7.5.** Anexo V – Modelo de Declaração de Proteção ao Trabalho do Menor;



**PREFEITURA MUNICIPAL DE SÃO SEBASTIÃO DO PASSÉ**  
**SECRETARIA MUNICIPAL DA FAZENDA E GESTÃO PÚBLICA**  
**COMISSÃO PERMANENTE CENTRAL DE LICITAÇÃO**

---

**2.5.7.6.** Anexo VI – Modelo Composição BDI;

**2.5.7.7.** Anexo VII – Modelo de Declaração de Inexistência de Fato Impeditivo;

**2.5.7.8.** Anexo VIII – Minuta do Contrato.

**25.8** - Fica eleito o foro da Comarca de São Sebastião do Passé, com renúncia expressa a todo e qualquer outro, por mais privilegiado que seja, para dirimir as questões decorrentes da presente licitação.

São Sebastião do Passé, 26 de abril 2019.

---

**ROSA AVELINA VIDAL DE MENEZES**  
PRESIDENTE CPCL

## **ANEXO I**

### **MEMORIAL DESCRITIVO**

**Projeto de Pavimentação e Microdrenagem  
Povoado de Barroquinha - São Sebastião do Passé**

#### **ÍNDICE**

- 1 - APRESENTAÇÃO**
- 2 - ASPECTOS GERAIS**
- 3 - PROJETO GEOMÉTRICO**
- 4 - PROJETO DE PAVIMENTAÇÃO**
- 5 - DRENAGEM**
- 6 - ESPECIFICAÇÕES DE CONSTRUÇÃO**
- 7 - ESPECIFICAÇÕES TÉCNICAS**

## 1- APRESENTAÇÃO

Apresenta-se a seguir o projeto de pavimentação e drenagem superficial da pavimentação em paralelepípedo da cidade de São Sebastião do Passé, no povoado de Barroquinha, cujo objetivo é melhorar o traçado viário existente, facilitar a interligação entre os logradouros da cidade e promover as condições de escoamento das águas pluviais, melhorando as condições de vida da população da área beneficiada, em particular de toda a cidade em geral.

## 2- ASPECTOS GERAIS

Há dúvidas quanto à origem do nome da cidade, alguns estudiosos afirmam que a expressão " São Sebastião" foi devido à exigência de uma capela, erguida por uma família feita em homenagem ao Santo. A opinião mais aceita é que a palavra Passé deriva da existência de indígenas remanescente da tribo (Aruaque dos Passes), originários da região sita entre os rios amazonenses Negros e Içã, espalhados por alguns pontos do Brasil.

A tradição oral refere-se a certo riacho "Passé" sem registro, contudo, nas fontes escritas de pesquisas.

Sabe-se que a Igreja Católica teve uma participação decisiva na formação das maiorias das cidades brasileiras, As primeiras notícias oficiais de São Sebastião do Passé também derivem da fé cristã através de Alvará Regéio, dotado de 11 de abril de 1718, e assim foi criada freguesia de São Sebastião do Passé, nesta época registrava-se uma população de 2.600 habitantes, contando ainda oito engenhos, quatro capelas (uma principal e três filiais).

Até 1926, São Sebastião do Passé era considerado distrito do município São Francisco do Conde, a sua independência ocorreu decorrente da amizade que havia entre o coronel Luís Ventura Esteves, um importante político local, e o governador da época, Francisco Marques de Góis Calmon.

## 3- PROJETO GEOMÉTRICO

Objetivo principal deste projeto é o estabelecimento das características técnicas do sistema viário sob enfoque, para definição da geometria das vias tanto em planta como em perfil e a obtenção de traçados regulares em harmonia com a morfologia local, em particular com a ocupação já existente.

Na elaboração do projeto preservou-se o alinhamento das ruas existentes evitando-se interferir em construções de postes, ocorrendo desta forma, uma adaptação do projeto a situação atual das vias, efetuando-se pequenas correções em planta com o objetivo de melhorar as condições de conforto e segurança para o usuário.

Foi também considerado neste projeto a preservação do greide existente, evitando-se assim uma movimentação de terra exagerada, ou seja, as vias a serem pavimentadas não precisam de nenhum tipo de corte exagerado de terra, apenas uma pequena regularização com reaproveitamento deste solo.

Todo o escoamento das águas pluviais será feito aproveitando totalmente a seção transversal das vias, ou seja, devido à topografia acidentada do bairro não consideramos a captação através de coletor isto porque dificilmente as vias que serão calçadas acumulará água de chuva.

A definição da geometria do sistema e sua caracterização foram adotadas através dos elementos básicos tais como: raios, declividade e largura da plataforma. Os serviços foram desenvolvidos de acordo com a seguinte ordenação:

- Lançamento em planta de acordo com a configuração geométrica do arruamento existente;
- Cálculo do estaqueamento e dos elementos geométricos das curvas no eixo, para lançamento nas plantas;
- Desenho em planta dos elementos definidores do sistema referentes no eixo;
- Elementos de locação;
- Fornecimento dos parâmetros definidos das curvas e sua correta localização.

Como foi dito anteriormente os greides ficaram colocados no terreno natural para evitar movimentos de terra exagerados.

## 04- PROJETO DE PAVIMENTAÇÃO

Um pavimento consiste numa estrutura construída sobre uma área terraplenada com a finalidade precípua de melhorar as condições de trafegabilidade sobre a mesma. Isto consiste basicamente de:

- Suportar as cargas superficiais do tráfego, transmitindo-as e dispersando-as em profundidades, a níveis admissíveis para cada estrato existente ou projetado;



- Proporcionar conforto e segurança aos usuários pela rolagem suave dos pneumáticos, sobre superfície de aspereza adequada. Isto provocará redução acentuada no consumo de combustíveis e danos ao veículo;
- Resistir aos esforços horizontais (desgastes), levando a superfície de rolamento a uma vida útil mais longa, permitindo uma trafegabilidade contínua no sistema viário, mesmo durante os períodos chuvosos.
- Na definição do tipo de pavimento a ser empregado, foi dada grande importância ao seu custo, à disponibilidade de material na região e à oferta de mão-de-obra capacitada para a sua execução. Procurou-se também adotar um tipo de pavimento que não definisse muito daquele existente na cidade.
- Face ao exposto, projetou-se o pavimento com revestimento em paralelepípedos (10X12) sobre base de brita graduada, apiloada com espessura de 0.15 m e meio fio tipo econômico e passeios em concreto desempolado.

## **05- PROJETO DE DRENAGEM**

### **ÍNDICE**

#### 5.1 - APRESENTAÇÃO

#### 5.2 - PROJETO DE MICRODRENAGEM

##### 5.2.1 - CONCEPÇÃO DO SISTEMA

##### 5.2.2 - CRITÉRIOS E PARÂMETROS BÁSICOS

##### 5.2.3 - DETERMINAÇÃO DAS VAZÕES

##### 5.2.4 - DIMENSIONAMENTO E DETALHAMENTO

### **5.1- APRESENTAÇÃO**

Apresenta-se a seguir o estudo de Micro-drenagem do povoado de Barroquinha, em São Sebastião do Passé, cujo objetivo é promover as condições de escoamento das águas pluviais, melhorando as condições de vida da população da área beneficiada, e em particular de toda a cidade em geral.

### **5.2 - PROJETO DE MICRODRENAGEM**

#### **5.2.1 - CONCEPÇÃO DO SISTEMA**

A concepção do sistema de drenagem seguiu as condicionantes geométrica dos arruamentos no que diz respeito a largura, abaulamento da seção transversal, extensão existente e projetada e, cotas de cruzamento de ruas. Com trechos de declividades longitudinais razoáveis, que facilitou a implantação do sistema de drenagem superficial, ou seja, as condições topográficas do terreno que permite, na maioria dos casos greides, tornando favorável a drenagem superficial aproveitando-se ao máximo a capacidade de escoamento da sarjeta.

Considerou-se o pavimento do tipo paralelepípedo conforme está indicado no Projeto executivo.

No arranjo da rede projetada e delimitações das áreas contribuintes levou-se em consideração, além das observações anteriores citadas a declividade natural do terreno.

Aproveitou-se a capacidade máxima de esgotamento da sarjeta, admitindo-se para isto uma inclinação transversal da pista de 3%, meio fio com 0.15 m de “espelho” e consequentemente uma largura molhada de  $(L/2)$  aonde L é a largura da pista, isto para diminuirmos os custos com drenagem.

#### **5.2.2 - CRITÉRIOS E PARÂMETROS BÁSICOS**

Adotaram-se os seguintes critérios e/ou parâmetros básicos para o projeto:

Tempo de concentração:

Adotou-se  $t_c=5$  min para todas as seções, a favor da segurança;

É o tempo mínimo necessário para que toda bacia esteja contribuída para a vazão do ponto considerado.

A rigor, o tempo de concentração em sistemas de drenagem urbano, é calculado como sendo composto de duas parcelas, a saber:

- Tempo de entrada, geralmente tomado igual a 5 min;
- Tempo de percurso na galeria até o ponto em estudo. Esse tempo pode ser estimado a partir das características hidráulicas das sarjetas e das galerias, utilizando a equação de movimento da cinemática.

Período de retorno TR=10 anos

A escolha dos períodos de retorno das chuvas intensas para dimensionamento de obras hidráulicas varia de acordo com a finalidade e a natureza das obras, com os riscos decorrentes das inundações e com os fatores econômicos em jogo.

Intensidade da chuva crítica.

No cálculo da intensidade da chuva crítica, pôr não conhecermos os dados hidrológicos, usamos dados médios brasileiros.

O município em questão encontra-se numa região de média pluviosidade 1100 mm. a estação chuvosa é fevereiro e março com cerca de 55% do total anual.

Coefficiente de "run-off" ou coeficiente de deflúvio

Adotou-se o valor médio C=0.60, considerando a natureza das superfícies de escoamento e os índices de ocupação previstos no projeto urbanístico, isto é supôs-se que 60% do volume total precipitado escoamos superficialmente e vai até o sistema de galerias.

Fórmula geral para determinação de I.

A principal forma de caracterização de chuvas intensas é por meio da equação de intensidade, duração e frequência da precipitação, representada por:

$$I_m = \frac{a}{KT} + \frac{c}{t+b}$$

### 5.2.3-DETERMINAÇÃO DAS VAZÕES

Na determinação das descargas ou vazões de dimensionamento, adotou-se o método racional, admitindo-se assim que a vazão de pico numa dada secção é proporcional à área que contribui para a mesma. Utilizou-se para estimativa de vazões de projeto este método, uma vez que a magnitude das áreas contribuintes se encontrava dentro dos limites de aplicação do referido método.

As vazões obtidas a montante de cada trecho encontram-se na planilha de cálculo de galerias pluviais, apresentada adiante, de acordo com os critérios utilizados.

A fórmula do método racional é apresentada analiticamente pela seguinte equação:

$$Q=C \times I \times A \quad \text{em que :}$$

$$Q=\text{Deflúvio (l/s)}$$

$$C=\text{Coeficiente de escoamento superficial}$$

$$I=\text{Intensidade da chuva (l/seg ha)}$$

$$A=\text{área contribuinte (ha)}$$

### 5.2.4 - DIMENSIONAMENTO E DETALHAMENTO

#### 5.2.4.1 - DAS SARJETAS

A análise hidráulica e o dimensionamento dos dispositivos de drenagem foram efetuados da seguinte formas:

Sarjetas do pavimento:

A capacidade de escoamento pelas sarjetas foi verificada mediante a equação de *izzard*, cuja expressão analítica tem o seguinte aspecto:

$$Q=375 \frac{8/3}{n} Y^{1/2} IL$$

Onde:

Q=Vazão na sarjeta, m<sup>3</sup>/s

y=altura d'água junto à face do meio fio

IL=Declividade longitudinal, m/m  
n=Coefficiente de rugosidade do pavimento (0.014)  
IT=Declividade transversal=3%(0.03 m/m)  
T máx=Largura máxima molhada (L/2) ,onde L=Largura da pista  
Y=IT x T máx

Os dados citados acima anteriormente permitiriam explicitar os parâmetros de cálculo da seguinte forma:

$$T = \frac{0.375}{I^{1/2}} \quad (Q)$$

A capacidade de esgotamento dos dispositivos de drenagem foi verificada.

Empregando-se a equação da continuidade associada a fórmula de *manning*, assim definidas:

$$Q = V \cdot A \quad e \quad V = \frac{1}{n} R^{2/3} \quad I^{1/2}$$

#### 5.2.4.2 - DAS GALERIAS

O dimensionamento das galerias foi feito pela fórmula de *manning*, adotando-se os seguintes parâmetros:

-Material dos tubos-	concreto simples e concreto armado (CA2)
-Diâmetro mínimo das galerias-	0.80 m
-Diâmetro das tubulações de ligações -	0.40 m
-Coefficiente de rugosidade de <i>manning</i> -	n=0.013
-Velocidade máxima-	5.00 m/s
-Velocidade mínima -	0.60 m/s

Do ponto de vista construtivo, adotou-se os seguintes critérios:

- Comprimento máximo do trecho de galerias - 120 m
- Profundidade mínima das galerias - (D+0.80m) onde D=diâmetro do trecho

As declividades dos diversos trechos de galerias foram fixadas em função dos greides das vias, observando-se o atendimento as descargas de projeto e às velocidades máximas e mínimas. No cálculo dos diâmetros necessários ao atendimento de projetos utilizou-se num modelo matemático elaborado para à resolução da equação da continuidade e da fórmula de *manning* em cada trecho.

## 6-ESPECIFICAÇÕES DE CONSTRUÇÃO

### 6.1 - ABERTURA DA VALA

Será feita de maneira que assegure a regularidade do seu fundo, compatível com o greide da tubulação projetada e a manutenção da espessura prevista para o lastro inferior à tubulação.

A largura de escavação será aquela necessária para a colocação do tubo, com a vala devidamente escorada.

A largura da vala será igual ao diâmetro do tubo, acrescida de 0,60 m para diâmetro até 0,40 m e de 0,80 m para diâmetros superiores a 0,40 m esses valores serão seguidos para valas de profundidade até 2,0 m para profundidades maiores, para cada metro ou fração se acrescenta mais 0,10 m na profundidade da vala.

### 6.2 - PROTEÇÃO CONTRA DANIFICAÇÃO

Durante a abertura da vala, deverão ser feitas todas as proteções a outros serviços públicos enterrados e proteção à edificação que possam ser danificadas ou prejudicadas pela abertura das valas, ou pelo abaixamento do lençol freático.

### 6.3 - ESCORAMENTO DA VALA

O escoramento da vala atenderá as peculiaridades de escavação, seja quanto à largura, profundidade, localização do lençol freático e geologia da região.

Quando se usar escoramento, este poderá ser descontínuo ou contínuo, ou especial conforme indicadas nos desenhos anexos.

Em qualquer caso, o escoramento deverá ser retirado cuidadosamente, à medida que a vala for sendo reaterrada e compactada.

#### **6.4 - ESGOTAMENTO DA VALA**

Quando a escavação atingir o lençol freático, a vala deverá ser drenada e o esgotamento se fará por bombas, por ponteiros drenantes, ou pôr processos apresentados pelo construtor e aprovado pela fiscalização.

#### **6.5 - FORNECIMENTO, RECEBIMENTO E ASSENTAMENTO DE TUBOS**

Os tubos de concreto simples atenderão a EB-6 e serão de ponta e bolsa, tinta rígida (argamassa de cimento e areia), (classe C-1).

O Assentamento da tubulação será feito sempre de jusante para montante e com bolsa colocada a montante do tubo.

Durante a obra serão executados testes de qualidade dos tubos, de seu assentamento e de suas juntas pôr máquina de fumaça, constante de queima de madeira verde e injeção, por fole, da fumaça na tubulação para detectar trincas e falhas de vedação das juntas.

As juntas dos tubos serão rígidas, usando-se para isso argamassa de cimento e areia (no traço 1:3), esse tipo de junta será usado em locais secos, devendo a argamassa ser raspada extremamente com uma inclinação de 45º sobre a superfície do tubo.

#### **6.6 - POÇOS DE VISITA**

As paredes serão de alvenaria de tijolos assentados com argamassa de cimento e areia traço 1:3, e revestidos internamente com a mesma argamassa na espessura de 2 cm.

A laje inferior deverá ser executada sobre camadas de brita e concreto magro, devidamente regularizado.

“As chaminés do poço de visita” serão circulares de 0,80 m de diâmetro interno, em alvenaria de tijolos, com espessura de 1 tijolo, assentes com argamassa de cimento e areia, traço 1:3.

Serão revestidas internamente com a mesma argamassa na espessura mínima de 2 centímetros

#### **6.7 - ARGAMASSA DE USO GERAL**

A argamassa de enchimento de juntas e revestimentos em geral será preparada em local revestido, sendo proibida a preparação da mistura diretamente em contato com o solo.

O cimento e areia devem obedecer às normas da ABNT, e a água deverá ser oriunda do sistema público de distribuição.

#### **6.8 - REATERRO DA VALA**

Instalada a tubulação e aprovada pelo “teste de fumaça” começará o reaterro. O reaterro se fará com camadas de 30 cm de espessura bem compactados, usando-se equipamento mecânico.

Até 30 cm da geratriz superior do tubo, o material do reaterro será escolhido, evitando-se material com pedras, terra vegetal, dando-se preferência aos solos argilosos.

Na compactação do aterro, será feito o controle de umidade do material, procurando-se chegar próximo à umidade ótima da ABNT (ensaio normal de compactação), e para se adotar um grau de compactação superior a 95 %.

Toda a camada de terra para aterro que pôr motivo de encharcamento tiver umidade excessiva deverá ser escarificada de maneira a reduzir sua umidade, até alcançar a tolerância de umidade prevista.

#### **6.9 - CONCRETO**

O concreto para todas as obras obedecerá FCK fixado no projeto e os cuidados de sua preparação atenderão a NB-1 da ABNT e outros documentos da ABNT.

#### **6.10 - GUIAS, SARJETAS E SARJETÕES**

A base sobre a qual serão assentadas as guias e executadas as sarjetas e os sarjetões, será de concreto com espessura de 10 cm, de largura prevista no projeto.

Concluída a base de concreto, a construção da sarjeta ou sarjetão consistirá nos serviços de formas, preparo, lançamento e acabamento de concreto, e execução de juntas.

#### **6.11 - TESTES HIDRÁULICOS DE FUNCIONAMENTO**

A critério da fiscalização poderão ser realizadas testes hidráulicos de funcionamento de sistema pluvial construído, principalmente para detectar:

Ocorrência de pontos baixos sem esgotamento

Correta localização de bocas de lobo.

Para simular as condições hidráulicas, poder-se usar água proveniente de carros pipa descarregada nas sarjetas.

## **07- ESPECIFICAÇÕES TÉCNICAS**

As Especificações Técnicas a seguir têm o objetivo de nortear a execução dos serviços previstos no Projeto Pavimentação em paralelepípedos com drenagem superficial de ruas na sede do município de São Sebastião do Passé.

### **7.1 Serviços Preliminares**

#### **7.1.1- Placa de Obra – Conforme modelo da CONDER:**

##### **Recomendações**

A placa indicativa da obra deverá ser executada respeitando rigorosamente às referências cromáticas, as dimensões e os tipos de letras e logotipos do modelo apresentado pela CONDER.

##### **Procedimento de Execução**

A placa deverá ser em chapa galvanizada NR.18 e pintada com tinta a óleo ou esmalte sintético, armada com sarrafos de madeira de 5cm x 2,5 cm e pontaletes de 3" x 3".

##### **Medição**

Para fins de recebimento, a unidade de medição é o metro quadrado (m<sup>2</sup>).

#### **7.1.2- Barracão de madeira, inclusive depósito e sala técnica:**

##### **Recomendações**

O abrigo provisório deverá ser dimensionado considerando-se o número provável de operários residentes na obra, atendendo à fiscalização e os materiais perecíveis como cimento, cal e gesso, que poderão, eventualmente, ficar armazenados. Deverão ser previstas, também, instalações sanitárias, elétricas e de telefonia. Os alojamentos deverão ter paredes de madeira, piso cimentado e cobertura. Deverão ser obedecidas as recomendações da Norma regulamentadora NR 18.

##### **Procedimentos de Execução**

O solo será nivelado e receberá uma camada de concreto desempenado. As paredes serão construídas em chapas compensadas, fixadas nas peças de madeira, cravadas 60 cm no solo a cada 1,80 m. A cobertura deverá ser feita com peças de madeira e telhas de fibrocimento.

##### **Medição**

Para fins de recebimento, a unidade de medição é o metro quadrado (m<sup>2</sup>).

### **7.2. Pavimentação**

#### **7.2.1 – Locação de ruas com equipamento topográfico**

##### **Recomendações**

Locação e nivelamento do terreno das obras e serviços de pavimentação.

##### **Procedimento de Execução**

A locação e o nivelamento serão executados com teodolito, nível ou estação total.

Deverá ser executado a locação e o nivelamento da obra de acordo com a planta de situação.

Deverão ser aferidas as dimensões, os alinhamentos, os ângulos e de quaisquer outras indicações constantes no projeto com as reais condições encontradas no local.

A ocorrência de erros na locação da obra projetada implicaria, para o executante, obrigação de proceder por sua conta e nos prazos contratuais, às modificações, demolições e reposições que se tornarem necessárias, a juízo da fiscalização, ficando, além disso, sujeito a sanções, multas e penalidades aplicáveis em cada caso particular, de acordo com o Contrato.

##### **Medição**

Para fins de recebimentos, a unidade de medição é o metro quadrado (m<sup>2</sup>)

## 7.2.2 – Regularização de sub-leito e compactação

### Recomendações

A operação de regularização do sub-leito se dará dentro da faixa de domínio da via, respeitando-se os limites do estaqueamento e *off-set's*.

### Procedimento de execução regularização

- Inicialmente deve ser procedida uma verificação geral mediante o nivelamento geométrico, comparando-se as cotas da superfície existente (camada final de terraplenagem) com as cotas previstas no projeto;
- Após a marcação topográfica da Regularização, proceder-se-á a escarificação, até 0,20 m abaixo da cota de projeto, e o espalhamento do material escarificado até a cota estabelecida;
- Caso seja necessária a importação de materiais, os mesmos devem ser lançados preferencialmente após a escarificação, efetuando-se então uma nova operação de espalhamento. As raízes, blocos de pedra com diâmetro superior a 76 mm e outros materiais estranhos, devem ser removidos;
- Caso seja necessário bota-fora, o mesmo deve ser feito lançando-se o excesso em locais que não causem prejuízo ao meio ambiente, à drenagem ou às obras de arte ou em locais a serem indicados pela Fiscalização;
- Operações de corte ou aterro que excedam o limite de 0,20m devem ser tratados como itens de terraplenagem.

### Procedimento de execução compactação

- Após a correção da umidade, a camada deve ser conformada pela ação da motoniveladora e em seguida liberada para a compactação;
- O equipamento de compactação utilizado deve ser compatível com o tipo de material e a densidade especificada para a regularização do subleito;
- A compactação deve ser executada progressivamente, em faixas longitudinais, dos bordos para o eixo, e nos casos de superelevação, do bordo inferior para o superior;
- O grau de compactação deve ser no mínimo de 100% em relação à massa específica seca máxima;
- O acabamento deve ser executado pela ação conjunta de motoniveladora e rolos compactadores.

### Medição

Para fins de recebimento a unidade de medição é o metro quadrado (m<sup>2</sup>)

## 7.2.3 – Fornecimento e assentamento de meio-fio tipo econômico

### Recomendações

As guias pré-fabricadas em concreto simples devem ter as seguintes dimensões:

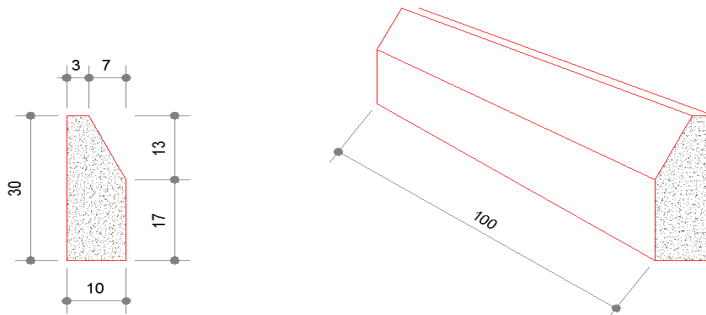

Os meio-fios de concreto simples, deverá apresentar uma resistência mínima aos vinte e oito dias de FCK > = 25 MPA.



### Procedimento de execução

- a) escavação da porção anexa ao bordo do pavimento, obedecendo aos alinhamentos cotas e dimensões indicadas no projeto;
- b) execução de base de brita para regularização e apoio dos meios-fios;
- c) assentamento dos meios-fios pré-moldados, respeitando-se alinhamento e nivelamento.
- d) rejuntamento com argamassa cimento-areia, traço 1:3.
- e) peças deverão ter no máximo 1m, devendo esta dimensão ser reduzida para segmentos em curva.

### Medição

Para fins de recebimento, a unidade de medição é o metro (m).

#### 7.2.4 – Base britada

##### Recomendações

Deve ser utilizada, na confecção do colchão, com brita graduada, isenta de matéria orgânica ou outras impurezas prejudiciais às suas condições drenantes.

##### Procedimento de execução

A brita a ser utilizada deve ser transportada por caminhões basculantes.  
A espessura do colchão de brita a ser executado será de no mínimo 15 cm.

##### Aceitação

O serviço deve ser aceito, quando atendidas as seguintes condições:

- a) Os valores do equivalente de brita do material utilizado sejam iguais ou superiores ao valor mínimo especificado;
- b) A declividade transversal do terreno, na superfície inferior do colchão, propicie condições de adequado escoamento às águas coletadas na camada, evitando-se depressões que gerem acúmulo de água;
- c) As diferenças de cota, em relação ao projeto, não sejam superiores a 0,10m, para mais ou para menos;
- d) A largura da semi-plataforma prevista apresente variação máxima de +0,30m, não se admitindo falta;
- e) As condições de espalhamento e desempenho da camada sejam julgadas satisfatórias.

##### Medição

Os serviços devem ser medidos a partir da determinação do volume aplicado, expresso em metros cúbicos.

Para o cálculo do volume deve ser utilizada a média das espessuras medidas e a largura da camada.

Os serviços devem ser pagos, mediante medição, com base nos preços unitários contratuais, os quais devem representar a compensação integral para todas as operações, transportes, materiais, perdas, mão de obra, equipamentos, encargos e eventuais necessários à completa execução dos serviços.

A unidade de medição é o metro cúbico (m<sup>3</sup>).

#### 7.2.5 – Fornecimento e assentamento de paralelepípedo

##### Recomendações

Antes do início do trabalho de pavimentação com paralelepípedos, todas as obras de terraplenagem, de bueiros, drenagem profunda, a regularização e estabilização da camada que servirá de base (geralmente uma camada de sub-base), deverão estar concluídas.

##### Procedimento de execução

##### Base britada

A brita granulada, satisfazendo as especificações, deverá ser transportada em caminhão basculante, enfileirados na pista e espalhadas regularmente na área contida pelos meios-fios, devendo a camada ficar com espessura de 15 cm.

### **Colocação das linhas de referência**

Ao longo do eixo da pista cravam-se ponteiros de aço, com espaçamento máximo entre 5 e 10 m. Nestes ponteiros, marca-se então, com giz, usando-se uma régua e nível de pedreiro, uma cota tal que, referida ao nível da guia, dê a seção transversal correspondente ao abaulamento estabelecido pelo projeto. Em seguida, estende-se um cordel pela marca de giz, de ponteiro a ponteiro, e um outro de cada ponteiro às guias, normalmente ao eixo da pista. Entre o eixo e a guia, outros cordéis devem ser estendidos, sobre os cordéis transversais, com espaçamento, não superiores a 2,50 m. Terminada a colocação dos cordéis, inicia-se o assentamento dos paralelepípedos.

### **Assentamentos dos paralelepípedos**

Os paralelepípedos são assentados, sobre a camada da base de brita previamente espalhada, normalmente ao eixo da pista, obedecendo ao abaulamento estabelecido pelo projeto. Em geral, este abaulamento será representado por uma parábola, cuja flecha é 1/65 da largura do calçamento. As juntas dos paralelepípedos de cada fiada deverão ser alternadas com relação às fiadas vizinhas, de tal maneira que cada junta fique em frente ao paralelepípedo adjacente, dentro do seu terço médio.

Uma vez assentes os paralelepípedos, deverão ser comprimidos com um rolo compressor ou, então, quando não se dispuser deste equipamento, com o soquete manual.

Este assentamento poderá ser em trechos retos, em função de trechos retos, em alargamentos para estacionamento, em curvas, em cruzamentos e em entroncamentos.

### **Trechos retos**

Inicia-se com o assentamento da primeira fileira, normal ao eixo, de tal maneira que uma junta coincida com o eixo da pista. Sobre a camada de areia, assentam-se os paralelepípedos que deverão ficar colocados de tal maneira que sua face superior fique cerca de 1 cm acima do cordel. Em seguida, o calceteiro, com um martelo, golpeia o paralelepípedo, de modo que traga a sua face superior ao nível do cordel. Terminado o assentamento deste primeiro paralelepípedo, o segundo será colocado ao seu lado, tocando-o ligeiramente e formando, pelas irregularidades de suas faces, uma junta. O assentamento deste será idêntico ao do primeiro.

A fileira deverá progredir do eixo da pista para o meio-fio, devendo terminar junto a este. O paralelepípedo, junto da guia, pode ser mais comprimido que o comum, em vez de colocar um paralelepípedo de dimensão comum, coloca-se um paralelepípedo mais um pedaço de paralelepípedo.

A segunda fileira será iniciada colocando-se o centro do primeiro paralelepípedo sobre o eixo da pista. Os demais paralelepípedos são assentados como os da primeira fileira.

A terceira fileira deverá ser assentada de tal modo que a sua junta fique no prolongamento das juntas da primeira fileira, os da quarta no prolongamento dos da segunda, e assim por diante.

Deve-se ter o cuidado de empregar paralelepípedos de larguras aproximadamente iguais numa mesma fileira. As juntas longitudinais e transversais não deverão exceder 1,5 cm.

### **Junção de trechos retos**

Quando se tiver que fazer a junção de tais trechos retos de paralelepípedos, executados separadamente, de modo tal que suas fileiras não se apresentem perfeitamente paralelos formando assim um triângulo, procede-se do seguinte modo: arrancasse certo comprimento de paralelepípedos e escolhem-se os maiores, colocando-se os mesmos no trecho onde o espaçamento é maior. Devem-se arranjar as fileiras de tal modo que se a colocação de paralelepípedos com formato triangular.

### **Rejuntamento**

As juntas dos paralelepípedos serão rejuntadas com "calda" de cimento *portland* e areia, que são colocados nas juntas, com auxílio de regadores tipo bico de pato.

### **Entrega ao tráfego**

Para o caso de rejuntamento com cimento *portland*, o tráfego só deverá ser liberado após 15 dias de sua construção.

### **Medição**

Para fins de recebimento a unidade de medição é o metro quadrado (m<sup>2</sup>).

### **7.2.6 – Passeio em concreto e= 0,07m, com preparo da caixa**

#### **Recomendações**

A base em solo deverá estar nivelada e compactada.

#### **Procedimento de execução**

Sobre a base de regularização, serão colocadas as juntas de dilatação, que serão em ripa formando quadrados.

Em seguida será lançado camada em concreto não estrutural com  $e=5\text{cm}$ , com acabamento despolado. Antes do lançamento do concreto, deve-se umedecer a base e as ripas, irrigando-as ligeiramente.

#### **Medição**

Para fins de recebimento, a unidade de medição é o metro quadrado ( $\text{m}^2$ )

### **7.2.7 – Rampa de acesso**

#### **Recomendações**

Construir nos locais indicados em Projeto rampas de acessibilidade para portadores de necessidades especiais, com inclinação  $\leq 8\%$ .

#### **Procedimento de execução**

Promover o rebaixamento do passeio e meio-fio, de modo a facilitar a instalação de rampa em concreto ranhurado, com inclinação  $\leq 8\%$ .

#### **Medição**

Para fins de recebimento, a unidade de medição é unidade (un).

### **7.3. Sinalização Vertical**

#### **7.3.1 – Placa de identificação de rua**

#### **Recomendações**

As placas de identificação dos logradouros deverão ser produzidas e afixadas unicamente como exposto a seguir.

#### **Procedimento de execução**

- Placa: Chapa de aço zincada nas duas faces, de espessura mínima de 0,50 mm., alumínio conforme ASTM 50 52 H 38 com espessura mínima de 1,5 mm.
- Sinais Gráficos: Película vinílica sensível branca *Scotch* Cal da 3 M, impressão por serigrafia esmaltado;
- Cores: as placas de logradouros denominados terão fundo azul e os sinais gráficos brancos;
- Tipografia: *Helvética medium*

#### **Medição**

Para fins de recebimento, a unidade de medição é unidade (un).

#### **7.3.2 – Placa de sinalização vertical**

#### **Recomendações**

A Sinalização Vertical será efetuada de acordo com os manuais e normas de projetos de implementação da sinalização, dos dispositivos e equipamentos de trânsito aprovados pelo Conselho Nacional de Trânsito - CONTRAN, através do Manual Brasileiro de Sinalização de Trânsito, aprovado pela Resolução do CONTRAN n° 180, de 26 de agosto de 2005.

A sinalização vertical tem a finalidade de fornecer informações que permitam aos usuários das vias adotar comportamentos adequados, de modo a aumentar a segurança, ordenar os fluxos de tráfego e orientar os usuários da via.

#### **Procedimento de Execução**

Os materiais mais adequados para serem utilizados como substratos para a confecção das placas de sinalização são o aço, alumínio, plástico reforçado e madeira imunizada.

Os materiais mais utilizados para confecção dos sinais são as tintas e películas.

As tintas utilizadas são: esmalte sintético, fosco ou semifosco ou pintura eletrostática.

As películas utilizadas são: plásticas (não retro refletivas) ou retro refletivas dos seguintes tipos: de esferas inclusas, de esferas encapsuladas ou de lentes prismáticas.

Os suportes devem ser dimensionados e fixados de modo a suportar as cargas próprias das placas e os esforços sob a ação do vento, garantindo a correta posição do sinal.

Os suportes devem ser fixados de modo a manter rigidamente as placas em sua posição permanente e apropriada, evitando que sejam giradas ou deslocadas.

Para fixação da placa ao suporte devem ser usados elementos fixadores adequados de forma a impedir a soltura ou deslocamento da mesma.

Os materiais mais utilizados para confecção dos suportes são aço e madeira imunizada.

### **Medição**

Para fins de recebimento, a unidade de medição é unidade (un).

**ANEXO II**

**Planilha e cronograma físico financeiro**

<b>OBRA: PAVIMENTAÇÃO EM PARALELEPIPEDO</b>								
<b>LOCAL: BAIRRO DA BARROQUINHA - SÃO SEBASTIÃO DO PASSE - BAHIA</b>								
<b>EXTENSÃO DA PAVIMENTAÇÃO 559,00m LARGURA DA PAVIMENTAÇÃO: 5,50</b>								
<b>ORÇAMENTO PARA PAVIMENTAÇÃO</b>					<b>UND.</b>	<b>1,00</b>	<b>R\$ 471.697,75</b>	
<b>BASE SINAPI: 09/2017 DESONERADO</b>						<b>BDI:</b>	<b>26,85%</b>	
<b>ITEM</b>	<b>REFERÊNCIA</b>		<b>DESCRIÇÃO</b>	<b>UNID.</b>	<b>QUANT.</b>	<b>1</b>	<b>PREÇO UNIT.</b>	<b>PREÇO TOTAL</b>
<b>1</b>			<b>SERVIÇOS INICIAIS</b>					<b>R\$ 16.061,84</b>
1.1	74209/001	SINAPI	Placa de obra em chapa de aço galvanizado	m <sup>2</sup>	4,50	267,34	339,120	R\$ 1.526,04
1.3	93207	SINAPI	Execução de escritório em canteiro de obra em chapa de madeira compensada, não incluso mobiliário e equipamentos.	m <sup>2</sup>	20,00	572,96	726,790	R\$ 14.535,80
<b>2</b>			<b>RUA DE BARRO</b>					<b>R\$ 455.635,91</b>
<b>2.0</b>			<b>SERVIÇOS INICIAIS</b>					<b>R\$ 1.414,27</b>
2.0.1	78472	SINAPI	Serviços topográficos para pavimentação, inclusive nota de serviços, acompanhamento e greide	m <sup>2</sup>	3.074,50	0,37	0,46	R\$ 1.414,27
<b>2.1</b>			<b>MOVIMENTO DE TERRA</b>					<b>R\$ 55.411,71</b>
2.1.1	72961	SINAPI	Regularização e compactação de subleito até 20 cm de espessura	m <sup>2</sup>	3.074,50	1,19	1,50	R\$ 4.611,75
2.1.2	96396	SINAPI	Execução e compactação de base e ou sub base com brita graduada simples - exclusive carga e transporte	m <sup>3</sup>	410,87	97,47	123,64	R\$ 50.799,96
<b>2.2</b>			<b>DRENAGEM</b>					<b>R\$ 39.968,10</b>
2.2.1	74205/001	SINAPI	Escavação mecânica de material 1A categoria, proveniente de corte de subleito (C/ trator de esteiras 160HP)	m <sup>3</sup>	99,60	1,34	1,69	R\$ 168,32
2.2.2	94037	SINAPI	Escoramento de vala, tipo pontaleamento, com profundidade de 0 a 1,5 m, largura menor que 1,5 m em local com nível alto de interferência	m <sup>2</sup>	83,00	17,03	21,60	R\$ 1.792,80
2.2.3	73964/006	SINAPI	Reaterro de vala com compactação manual	m <sup>3</sup>	76,29	41,16	52,21	R\$ 3.983,10

2.2.4	94111	SINAPI	Lastro de vala com preparo de fundo, largura menor que 1,5m, com camada de areia, lançamento mecanizado, em local com nível baixo de interferência	m <sup>3</sup>	12,45	135,65	172,07	R\$ 2.142,27
2.2.5	92212	SINAPI	Tubo de concreto para rede coletora de águas pluviais, diâmetro de 600mm, junta rígida, instalado em local com baixo nível de interferência. - Fornecimento e assentamento	m	83,00	195,72	248,27	R\$ 20.606,41
2.2.6	83659	SINAPI	Boca de lobo em alvenaria tijolo maciço, revestida c/ argamassa de cimento e areia. Sobre lastro de concreto 10cm e tampa de concreto armado.	uni	4,00	692,95	879,00	R\$ 3.516,00
2.2.7	83710	SINAPI	Poço de visita em alvenaria, para rede D=0,80m, parte fixa com 1,00 m de altura	uni	2,00	2.867,97	3.638,01	R\$ 7.276,02
2.2.7	60-01-01-012	CONDER	Dissipador de energia em concreto de 15 mpa, dimensões (2,40x1,30)m e E=0,10m - Aplicável em bueiros de diâmetro 0,60m - DEB 03 (padrão DNIT)	uni	1,00	380,91	483,18	R\$ 483,18
<b>2.3</b>			<b>PAVIMENTAÇÃO</b>					<b>R\$ 173.028,94</b>
2.3.1	72799	SINAPI	Pavimentação em paralelepípedo granítico sobre colchão de areia, rejuntado com argamassa de cimento e areia traço 1:3 (Pedras pequenas 30 a 35 por m <sup>2</sup> )	m <sup>2</sup>	2.739,10	49,80	63,17	R\$ 173.028,94
<b>2.4</b>			<b>URBANIZAÇÃO E DRENAGEM</b>					<b>R\$ 183.623,24</b>
2.4.1	94273	SINAPI	Assentamento de guia (Meio fio) em trecho reto, confeccionada em concreto pré-fabricado, dimensões 100x15x13x30 cm (Comprimento x Base inferior x Base superior x Altura), para vias urbanas (uso viário)	m	1.118,00	35,24	44,70	R\$ 49.974,60
2.4.2	94287	SINAPI	Execução de sarjeta de concreto usinado, moldada in loco em trecho reto, 30 cm base x 10 cm altura.	m	1.118,00	27,02	34,27	R\$ 38.313,86
2.4.3	68333	SINAPI	Piso em concreto 20 MPA preparo mecânico, espessura 7cm, incluso juntas de dilatação em madeira	m <sup>2</sup>	1.677,00	44,37	56,28	R\$ 94.381,56
2.4.4	60-010-01-013	CONDER	Rampa de acessibilidade (PNE) em concreto de 20 mpa ESP=0,07m	m <sup>2</sup>	14,08	53,39	67,72	R\$ 953,22
<b>2.5</b>			<b>SINALIZAÇÃO</b>					<b>R\$ 652,40</b>
2.5.2	73916/002	SINAPI	Placa esmaltada para identificação NR de rua, dimensões 45x25 cm	unid.	2,00	67,99	86,24	R\$ 172,48



	60-01-01-004	CONDER	Placa de sinalização vertical tipo circular R=25 cm, chapa de aço 16 com pintura refletiva, padrão DNIT, fixada com madeira 3"x3" altura visível, chumbada em base de concreto (40x40x55) cm	unid.	2,00	189,17	239,96	R\$ 479,92
<b>2.6</b>			<b>SERVIÇOS FINAIS</b>					<b>R\$ 1.537,25</b>
2.6.1	60-01-01-011	CONDER	Limpeza de ruas (Varrição e remoção de entulhos)	m <sup>2</sup>	3.074,50	0,40	0,50	R\$ 1.537,25
<b>TOTAL</b>							<b>R\$ 471.697,75</b>	

CRONOGRAMA FÍSICO FINANCEIRO								
PAVIMENTAÇÃO EM PARALELEPÍEDO NO POVOADO DE BARROQUINHA								R\$
SERVIÇOS	1ºMES	2ºMES	3ºMES	4ºMES	5ºMES	6ºMES	%	TOTAL
<b>SERVIÇOS INICIAIS</b>	<b>40%</b>	<b>12%</b>	<b>12%</b>	<b>12%</b>	<b>12%</b>	<b>12%</b>	3,41%	R\$
	R\$ 6.424,74	R\$ 1.927,42	R\$ 1.927,42	R\$ 1.927,42	R\$ 1.927,42	R\$ 1.927,42		16.061,84
<b>RUA DE BARRO</b>	<b>30%</b>	<b>14%</b>	<b>14%</b>	<b>11%</b>	<b>14%</b>	<b>17%</b>	96,59%	R\$
	R\$ 136.690,77	R\$ 63.789,03	R\$ 63.789,03	R\$ 50.119,95	R\$ 63.789,03	R\$ 77.458,10		455.635,91
<b>TOTAL</b>							<b>100,00%</b>	<b>R\$</b> <b>471.697,75</b>
<b>VALOR DA ETAPA</b>	R\$ 143.115,51	R\$ 65.716,45	R\$ 65.716,45	R\$ 52.047,37	R\$ 65.716,45	R\$ 79.385,53		
<b>VALOR ACUMULADO</b>	R\$ 143.115,51	R\$ 208.831,96	R\$ 274.548,41	R\$ 326.595,78	R\$ 392.312,22	R\$ 471.697,75		
<b>% DA ETAPA</b>	30,34%	13,93%	13,93%	11,03%	13,93%	16,83%		
<b>% ACUMULADO</b>	30,34%	44,27%	58,20%	69,24%	83,17%	100,00%		

**ANEXO III**  
**MODELO PROPOSTA DE PREÇOS**

<b>OBRA: PAVIMENTAÇÃO EM PARALELEPIPEDO</b>								
<b>LOCAL: BAIRRO DA BARROQUINHA - SÃO SEBASTIÃO DO PASSE - BAHIA</b>								
<b>EXTENSÃO DA PAVIMENTAÇÃO 559,00m LARGURA DA PAVIMENTAÇÃO: 5,50</b>								
<b>ORÇAMENTO PARA PAVIMENTAÇÃO</b>				<b>UND.</b>	<b>1,00</b>	<b>R\$</b>		
<b>BASE SINAPI: 09/2017 DESONERADO</b>					<b>BDI:</b>	<b>26,85%</b>		
<b>ITEM</b>	<b>REFERÊNCIA</b>		<b>DESCRIÇÃO</b>	<b>UNID</b>	<b>QUANT.</b>	<b>1</b>	<b>PREÇO UNIT.</b>	<b>PREÇO TOTAL</b>
<b>1</b>			<b>SERVIÇOS INICIAIS</b>					<b>R\$</b>
1.1	74209/001	SINAPI	Placa de obra em chapa de aço galvanizado	m <sup>2</sup>				
1.3	93207	SINAPI	Execução de escritório em canteiro de obra em chapa de madeira compensada, não incluso mobiliário e equipamentos.	m <sup>2</sup>				
<b>2</b>			<b>RUA DE BARRO</b>					
<b>2.0</b>			<b>SERVIÇOS INICIAIS</b>					
2.0.1	78472	SINAPI	Serviços topográficos para pavimentação, inclusive nota de serviços, acompanhamento e greide	m <sup>2</sup>				
<b>2.1</b>			<b>MOVIMENTO DE TERRA</b>					
2.1.1	72961	SINAPI	Regularização e compactação de subleito ate 20 cm de espessura	m <sup>2</sup>				
2.1.2	96396	SINAPI	Execução e compactação de base e ou sub base com brita graduada simples - exclusive carga e transporte	m <sup>3</sup>				
<b>2.2</b>			<b>DRENAGEM</b>					
2.2.1	74205/001	SINAPI	Escavação mecânica de material 1A categoria, proveniente de corte de subleito (C/ trator de esteiras 160HP)	m <sup>3</sup>				
2.2.2	94037	SINAPI	Escoramento de vala, tipo pontaleteamento, com profundidade de 0 a 1,5 m, largura menor que 1,5 m em local com nível alto de interferência	m <sup>2</sup>				
2.2.3	73964/006	SINAPI	Reaterro de vala com compactação manual	m <sup>3</sup>				

2.2.4	94111	SINAPI	Lastro de vala com preparo de fundo, largura menor que 1,5m, com camada de areia, lançamento mecanizado, em local com nível baixo de interferência	m <sup>3</sup>				
2.2.5	92212	SINAPI	Tubo de concreto para rede coletora de águas pluviais, diâmetro de 600mm, junta rígida, instalado em local com baixo nível de interferência. - Fornecimento e assentamento	m				
2.2.6	83659	SINAPI	Boca de lobo em alvenaria tijolo maciço, revestida c/ argamassa de cimento e areia. Sobre lastro de concreto 10cm e tampa de concreto armado.	uni				
2.2.7	83710	SINAPI	Poço de visita em alvenaria, para rede D=0,80m, parte fixa com 1,00 m de altura	uni				
2.2.7	60-01-01-012	CONDER	Dissipador de energia em concreto de 15 MPA, dimensões (2,40x1,30) m e E=0,10m - Aplicável em bueiros de diâmetro 0,60m - DEB 03 (padrão DNIT)	uni				
<b>2.3</b>			<b>PAVIMENTAÇÃO</b>					
2.3.1	72799	SINAPI	Pavimentação em paralelepípedo granítico sobre colchão de areia, rejuntado com argamassa de cimento e areia traço 1:3 (Pedras pequenas 30 a 35 por m <sup>2</sup> )	m <sup>2</sup>				
<b>2.4</b>			<b>URBANIZAÇÃO DRENAGEM</b>	<b>E</b>				
2.4.1	94273	SINAPI	Assentamento de guia (Meio fio) em trecho reto, confeccionada em concreto pré-fabricado, dimensões 100x15x13x30 cm (Comprimento x Base inferior x Base superior x Altura), para vias urbanas (uso viário)	m				
2.4.2	94287	SINAPI	Execução de sarjeta de concreto usinado, moldada in loco em trecho reto, 30 cm base x 10 cm altura.	m				
2.4.3	68333	SINAPI	Piso em concreto 20 MPA preparo mecânico, espessura 7cm, incluso juntas de dilatação em madeira	m <sup>2</sup>				
2.4.4	60-010-01-013	CONDER	Rampa de acessibilidade (PNE) em concreto de 20 MPA ESP=0,07m	m <sup>2</sup>				
<b>2.5</b>			<b>SINALIZAÇÃO</b>					
2.5.2	73916/002	SINAPI	Placa esmaltada para identificação NR de rua, dimensões 45x25 cm	unid.				

	60-01-01-004	CONDER	Placa de sinalização vertical tipo circular R=25 cm, chapa de aço 16 com pintura refletiva, padrão DNIT, fixada com madeira 3"x3" altura visível, chumbada em base de concreto (40x40x55) cm	unid.					
<b>2.6</b>			<b>SERVIÇOS FINAIS</b>						
2.6.1	60-01-01-011	CONDER	Limpeza de ruas (Varrição e remoção de entulhos)	m <sup>2</sup>					
<b>TOTAL</b>								<b>R\$</b>	



**PREFEITURA MUNICIPAL DE SÃO SEBASTIÃO DO PASSÉ**  
**SECRETARIA MUNICIPAL DA FAZENDA E GESTÃO PÚBLICA**  
**COMISSÃO PERMANENTE CENTRAL DE LICITAÇÃO**

---

**ANEXO IV**

**MINUTA DE CARTA DE CREDENCIAMENTO**

**À**  
**PREFEITURA MUNICIPAL DE SÃO SEBASTIÃO DO PASSÉ**  
**REF: EDITAL DE LICITAÇÃO PÚBLICA MODALIDADE TOMADA DE PREÇOS Nº 001/2019**

(Empresa) (Endereço Completo) CNPJ \_\_\_\_\_ Inscrição Estadual \_\_\_\_\_, representada neste ato pelo seu sócio \_\_\_\_\_ portador da cédula de identidade nº. \_\_\_\_\_ e CPF nº \_\_\_\_\_, indica o(a) Sr.(a) \_\_\_\_\_, portador da cédula de identidade nº. \_\_\_\_\_ e CPF nº \_\_\_\_\_ como nosso representante legal na Licitação em referência, podendo rubricar a documentação de HABILITAÇÃO e das PROPOSTAS, manifestar, prestar todos os esclarecimentos à nossa Proposta, interpor recursos, desistir de prazos e recursos, enfim, praticar todos os atos necessários ao fiel cumprimento do presente Edital de Licitação TOMADA DE PREÇOS 00xxxxxxxxxxxxxxxxxxxxxxxxxxxx.

Atenciosamente,

\_\_\_\_\_  
(nome e função na empresa)



**ANEXO V**

**TOMADA DE PREÇOS nº 001/2019**

**MODELO**

**DECLARAÇÃO DE PROTEÇÃO AO TRABALHO DO MENOR**

Declaramos, sob as penas da lei, em atendimento ao quanto previsto no inciso XXXIII do art. 7º da Constituição Federal, que não empregamos menor de 18 anos em trabalho noturno, perigoso ou insalubre,

- ( ) nem menor de 16 anos.
- ( ) nem menor de 16 anos, salvo na condição de aprendiz, a partir de 14 anos.

Cidade de ....., ..... de ..... de 2019

---

RAZÃO SOCIAL

CNPJ

NOME DO REPRESENTANTE LEGAL

E ASSINATURA



ANEXO VI

TOMADA DE PREÇOS nº 001/2019

Modelo de Composição de BDI

REF. TOMADA DE PREÇOS Nº001/2019

Itens	Siglas	% Adotado	Situação	1º Quartil	Médio	3º Quartil
Administração Central	AC	3,80%	-	3,80%	4.01%	4.67%
Seguro e Garantia	SG	0,32%	-	0,32%	0,40%	0,74%
Risco	R	0,50%	-	0,50%	0,56%	0,97%
Despesas Financeiras	DF	1,02%	-	1.02%	1.11%	1,21%
Lucro	L	6,64%	-	6.64%	7,30%	8.69%
Tributos (impostos COFINS 3%, e PIS 0,65%)	CP	3,65%	-	3,65%	3,65%	3,65%
Tributos (ISS, variável de acordo com o município)	ISS	3,00%	-	0,00%	2,50%	5,00%
Tributos (Contribuição Previdenciária sobre a Receita Bruta - 0% ou 4,5% - Desoneração)	CPRB	4,50%	<b>OK</b>	0,00%	4,50%	4,50%
BDI SEM desoneração (Fórmula Acórdão TCU)	BDI PAD	20,73%	<b>OK</b>	19.6%	20,97%	24,23%
<b>BDI COM desoneração</b>	<b>BDI DES</b>	<b>26,85%</b>	<b>OK</b>			

## ANEXO VII

### Modelo de Declaração de Inexistência de Fato Impeditivo

REF. TOMADA DE PREÇOS Nº001/2019.

À  
PREFEITURA DO MUNICÍPIO DE SÃO SEBASTIÃO DO PASSÉ

REF: DECLARAÇÃO

Em cumprimento às determinações das Leis Federais nº 8.666/93 e alterações posteriores, DECLARAMOS, para fins de participação na licitação retro mencionada que:

- a.) nossa empresa não está impedida de contratar com a Administração Pública, direta ou indireta;
- b.) não foi declarada inidônea pelo Poder Público de nenhuma esfera;
- c.) não existe fato impeditivo à nossa habilitação;
- d.) não possuímos entre nossos proprietários, nenhum titular de mandato eletivo ou em comissão;

Por ser a expressão da verdade, eu \_\_\_\_\_ representante legal desta empresa, firmo a presente.

Local e data.

Assinatura e carimbo.

ANEXO VIII

MINUTA DE CONTRATO

TOMADA DE PREÇOS Nº 001/2019

Contrato sob regime de empreitada por preço unitário que celebram entre si o **Município de São Sebastião do Passé**, pessoa jurídica de direito público interno, inscrita no CNPJ nº 13.831.441/0001-87, com sede à Praça Luiz Ventura, 16, São Sebastião do Passé, neste ato representado por seu Prefeito, o **Sr. Breno Konrad Meira Moreira**, a seguir denominado simplesmente CONTRATANTE, e a \_\_\_\_\_, pessoa jurídica de direito privado, inscrita no CNPJ nº \_\_\_\_\_, com sede à Rua \_\_\_\_\_, representada pelo(s) abaixo assinado(s), na forma dos seus estatutos sociais, a seguir denominada simplesmente CONTRATADA, resolvem celebrar o presente Contrato para prestação de serviços, autorizado pelo despacho constante no **Processo Administrativo nº 142/2019**, na modalidade **Tomada de Preços nº 001/2019**, que se regerá pela Lei Federal nº 8.666/93, os quais as partes se sujeitam a cumprir; e também sob os termos e condições estabelecidas no Edital de Convocação e na proposta comercial apresentada pela empresa, que são partes integrantes deste Contrato, independente de transcrição, mediante as cláusulas seguintes:

**CLÁUSULA PRIMEIRA**  
DO OBJETO

O presente Contrato tem por objeto: **CONTRATAÇÃO DE EMPRESA DE ENGENHARIA PARA PAVIMENTAÇÃO EM PARALELEPÍPEDO NO POVOADO DE BARROQUINHA - DISTRITO DE BANCO DE AREIA, MUNICIPIO DE SÃO SEBASTIÃO DO PASSÉ/BA, CONFORME CONVÊNIO Nº 012/2017, FIRMADO JUNTO A COMPANHIA DE DESENVOLVIMENTO URBANO DO ESTADO DA BAHIA – CONDER.**

**CLÁUSULA SEGUNDA**  
DOS PRAZOS

O presente instrumento de contrato terá vigência pelo prazo de **09 (nove) meses**, a contar da data de sua assinatura.

§ 1º. O contrato poderá ter o prazo de execução prorrogado, caso se verifiquem as condições previstas no § 1º do art. 57 e seus incisos, bem como no § 5º do art. 79, da Lei nº 8.666/93, mediante Termo Aditivo.

**CLÁUSULA TERCEIRA**  
DO REGIME DE EMPREITADA E DA REMUNERAÇÃO

O objeto do presente Contrato será executado sob regime de empreitada por preço unitário, em obediência ao cronograma dos serviços.

Parágrafo único. Os serviços por preços unitários serão pagos mensalmente com base nas quantidades efetivamente executadas e liberadas previamente pelo CONTRATANTE, através da medição de Serviços Executados.

**CLÁUSULA QUARTA**  
DO VALOR DO CONTRATO E DA FONTE DE RECURSOS

O valor global do Contrato é de R\$ \_\_\_\_\_ (\_\_\_\_\_ reais), a ser pago de acordo com a Cláusula Quinta do presente contrato.

*Parágrafo único.* Os recursos para pagamento das obrigações resultantes do presente contrato correrão à conta da seguinte programação:

ÓRGÃO: XX  
PROJETO/ATIVIDADE: XX  
ELEMENTO DE DESPESA: XX  
FONTE: XXXXXXXXXXXXXXXXXXXXXXXXXXXXXXX

**CLÁUSULA QUINTA**  
**DAS MEDIÇÕES, DA FORMA DE PAGAMENTO E DO REAJUSTAMENTO**

Na presença da Fiscalização do CONTRATANTE, a CONTRATADA, efetuará medição dos serviços executados no período, para efeito de faturamento.

§ 1º. Nenhum pagamento isentará a CONTRATADA das responsabilidades contratuais, quaisquer que sejam, nem implicará em aprovação definitiva dos serviços executados parcialmente.

§ 2º. O prazo para o pagamento das medições será de até 15 (quinze) dias contados da entrega e aceitação das mesmas pelo CONTRATANTE a quem competirá providenciar sua aceitação ou não, no prazo de 48 (quarenta e oito) horas do recebimento.

§ 3º. Sobre os dias de eventuais atrasos de pagamento serão aplicados juros de mora de 1% (hum por cento) ao mês, "pro-rata tempore", nos termos da alínea D, do inciso XIV, do artigo 40 da Lei 8666/93.

§ 4º. Ocorrendo prorrogação que estenda a execução do presente contrato por mais de 12 (doze) meses, será deferido reajustamento dos preços contratados, a partir da data da proposta de preços pela variação do Índice Nacional de Custo da Construção - INCC, divulgado pela Fundação Getúlio Vargas

**CLÁUSULA SEXTA**  
**DAS OBRIGAÇÕES DA CONTRATADA**

São obrigações da CONTRATADA:

I - indicar formalmente, no ato da assinatura deste Contrato, representante legal devidamente credenciado, para desempenhar junto à CONTRATANTE, a gestão contratual, cabendo ao mesmo gerir todas as obrigações inerentes ao contrato e ainda, servir de elo constante de ligação entre as partes, sendo que qualquer substituição do gestor contratual, deverá ser comunicada ao CONTRATANTE, com antecedência mínima de 03 (três) dias corridos;

II - executar, sob sua inteira responsabilidade, todas as atividades pertinentes aos serviços, em obediência às normas técnicas e projeto aprovado, fornecendo materiais, mão-de-obra e equipamentos necessários;

III - responsabilizar-se legal e financeiramente por todas as obrigações e compromissos contraídos com quem quer que seja, para a execução deste Contrato, bem como, pelos encargos trabalhistas, previdenciários, fiscais, securitários, comerciais e outros afins, quaisquer que sejam as rubricas, a elas não se vinculando o CONTRATANTE a qualquer título, nem mesmo ao de solidariedade;

IV - assumir inteira responsabilidade pelos danos ou prejuízos causados ao CONTRATANTE ou a terceiros, decorrentes de dolo ou culpa na execução do objeto deste Contrato, diretamente por seus propositos e/ou empregados, não excluindo ou reduzindo essa responsabilidade, a fiscalização ou acompanhamento feito pelo CONTRATANTE ou por seus prepostos;

V - refazer, sem quaisquer ônus para o CONTRATANTE, qualquer parte dos serviços decorrentes de erros constatados, de sua responsabilidade;

VI - providenciar os serviços de proteção provisórios, necessários à execução do objeto deste Contrato, bem como responder pelas despesas provenientes do uso de equipamentos provisórios e de segurança;

VII - a retirar do canteiro, no prazo de 48 (quarenta e oito) horas, todo e qualquer preposto por determinação do CONTRATANTE;

VIII - responder pelas despesas decorrentes de acidentes de trabalho, inclusive as relativas aos empregados de subempreiteiras e/ou subcontratadas, não cobertas pelo seguro do INSS correrão por conta da CONTRATADA;

VIII - manter constante e permanente vigilância sobre os trabalhos executados, materiais e equipamentos, cabendo-lhes toda a responsabilidade, por quaisquer perdas e ou danos eventualmente venha a ocorrer;

IX - destacar na Nota fiscal parcela correspondente a materiais e/ou equipamentos, parcela referente aos serviços e valor da retenção para Seguridade Social, de acordo com a legislação previdenciária em vigor;

X - providenciar a colocação de placa no da obra, de acordo com o modelo fornecido pela Secretaria de Infra Estrutura.

XI - Aceitar, nas mesmas condições contratuais, os acréscimos ou supressões que se fizerem no objeto, de até 25% (vinte e cinco por cento) do valor inicial atualizado do contrato.

*Parágrafo único.* Na hipótese do inciso IV desta cláusula, o CONTRATANTE poderá reter pagamentos à CONTRATADA, na proporção dos prejuízos verificados, até a solução da pendência.

#### **CLÁUSULA SÉTIMA** DAS OBRIGAÇÕES DO CONTRATANTE

São obrigações do CONTRATANTE:

I - fornecer à CONTRATADA, todos os dados necessários à execução do Contrato, considerada a natureza do mesmo;

II - designar preposto para acompanhar e fiscalizar a execução do presente Contrato;

III - pagar corretamente as faturas aprovadas, nas datas previstas, conforme contratado.

IV- reter, a cada nota fiscal emitida pela contratada, o percentual de 11%(onze por cento), referente ao recolhimento da seguridade social sobre os serviços prestados, de acordo com a legislação previdenciária em vigor.

#### **CLÁUSULA OITAVA** DA TRANSFERÊNCIA DO CONTRATO

A CONTRATADA não poderá transferir o presente Contrato ou subempreitar os serviços relativos ao mesmo, sob pena do disposto na Cláusula Décima Segunda.

*Parágrafo único.* Fica estabelecido que, cabendo à CONTRATADA a responsabilidade integral pela execução do objeto deste contrato, igual responsabilidade também lhe caberá por todos os serviços executados sob sua administração, não havendo, portanto, qualquer vínculo contratual entre a CONTRATANTE e eventuais sub-empresas.

#### **CLÁUSULA NONA** DAS MULTAS

I - O LICITANTE que incidir nas hipóteses abaixo relacionadas, será aplicada a seguinte sanção, graduada conforme a gravidade da infração, sem prejuízo de sanções civis e criminais, após o prévio processo administrativo, garantida a ampla defesa e o contraditório:

**I.1 - Impedimento de licitar e contratar com a Administração Pública**, pelo prazo de até 2 (dois) anos quando:

- i) Não celebrar o contrato;
- j) Deixar de entregar documentação exigida para o certame;
- k) Apresentar documentação falsa;
- l) Ensejar o retardamento da execução do objeto;
- m) Não mantiver a proposta;
- n) Falhar ou fraudar na execução do contrato;
- o) Comportar-se de modo inidôneo;
- p) Cometer fraude fiscal.

II - O CONTRATADO que incidir nas hipóteses abaixo relacionadas, serão aplicadas as seguintes sanções, graduadas conforme a gravidade da infração, sem prejuízo de sanções civis e criminais, após o prévio processo administrativo, garantida a ampla defesa e o contraditório:

**a) Advertência** sempre que forem constatadas infrações leves.

**b) Multa** por atraso imotivado na execução do objeto do contrato, nos prazos abaixo definidos:

- d) 0,20% (vinte décimos por cento) do valor do contrato, por dia de atraso no prazo contratual, ou nos prazos parciais das Ordens de fornecimento, limitadas a 20% do valor da fatura;
- e) 0,20% (vinte décimos por cento) do valor do contrato, por dia de atraso no prazo estabelecido e notificado por escrito pela Fiscalização para o cumprimento de determinações, na primeira vez, limitadas a 20% do valor da fatura;
- f) 0,40% (quarenta décimos por cento) do valor deste contrato, por dia de atraso no prazo estabelecido e notificado por escrito pela Fiscalização para o cumprimento de determinações, nas reincidências, limitadas a 20% do valor da fatura.

**b.1)** A multa dobrará a cada caso de reincidência, não podendo ultrapassar a 30% do valor atualizado do contrato, sem prejuízos da cobrança de perdas e danos que venham a ser causados ao interesse público e da possibilidade da rescisão contratual;

**c) Suspensão** com prazo máximo de 02 (dois) anos, conforme definidos abaixo:

- b) de até 03 (três) meses quando incidir 02 (duas) vezes em atraso, por mais de 15 (quinze) dias;
- b) de até 02 (dois) anos quando praticar ato ilícito visando frustrar os objetivos do contrato, no âmbito da Administração Pública Municipal.

**d) Suspensão** de até 02 (dois) anos e **multa** sobre o valor do contrato, a depender do prejuízo causado à Administração Pública Municipal, quando:

- a) não atender às especificações técnicas e os quantitativos estabelecidos no contrato: multa de 10% a 20%;
- b) paralisar a execução do objeto do contrato, sem justa causa e prévia comunicação à Administração: multa de 10% a 20%;
- c) executar o objeto do contrato em desacordo com o termo de referência, que apresente insegurança no desenvolvimento das atividades ou que comprometa a segurança das pessoas: multa de 10% a 20%;

**e) Declaração de inidoneidade** para licitar e contratar com a Administração Pública quando o licitante incorrer por duas vezes nas suspensões elencadas nos subitens c) e d).

**III** - A suspensão temporária do fornecedor cujo contrato com a Administração Pública esteja em vigor, impedirá o mesmo de participar de outras licitações e contratações no âmbito do Município até o cumprimento da penalidade que lhe foi imposta.

**IV** - Declaração de inidoneidade para licitar ou contratar com a Administração Pública Municipal, enquanto perdurarem os motivos determinantes da punição ou até que seja promovida a reabilitação perante a

própria autoridade que aplicou a penalidade, que será concedida sempre que o contratado ressarcir a Administração pelos prejuízos resultantes e após decorrido o prazo da penalidade aplicada.

**V** - As multas aplicadas deverão ser pagas espontaneamente no prazo máximo de 05 (cinco) dias ou serão deduzidas do valor correspondente ao valor da execução, após prévio processo administrativo, garantida a ampla defesa e o contraditório ou, ainda, cobradas judicialmente, a critério do departamento administrativo/jurídico do Município.

**VI** - Caso o valor da multa seja superior ao valor da garantia prestada, o contratado responderá pela sua diferença, a qual será descontada dos pagamentos eventualmente devidos pela Administração, ou, ainda, cobrada judicialmente.

**VII** - A multa poderá ser aplicada cumulativamente com as demais penalidades, a depender do grau da infração cometida pelo contratado e dos prejuízos causados à Administração Pública Municipal, não impedindo que o Município rescinda unilateralmente o contrato.

**VIII** - As sanções previstas neste capítulo são de competência exclusiva do Município, permitida a delegação para a sanção prevista no subitem a) do inciso II, facultada a defesa do interessado no respectivo processo, no prazo de 05 (cinco) dias da abertura de vistas.

**IX** - Os danos e prejuízos serão ressarcidos à contratante no prazo máximo de 48 (quarenta e oito) horas, após prévio processo administrativo, garantida a ampla defesa e o contraditório, contado da notificação administrativa à Contratada, sob pena de multa.

#### **CLÁUSULA DÉCIMA** **DO RECEBIMENTO DOS SERVIÇOS**

O objeto deste Contrato será recebido, em caráter provisório, desde que executado com fiel observância deste Instrumento, lavrando-se o respectivo "Termo de Recebimento Provisório".

§ 1º. O "Termo de Recebimento Provisório" será lavrado após a competente vistoria, que deverá ser realizada pelo CONTRATANTE, no prazo de 15 (quinze) dias, contados da data em que a CONTRATADA comunicar, por escrito, a conclusão do objeto deste Contrato, desde que o mesmo tenha sido aprovado, e a respectiva medição final tenha sido igualmente aprovada.

§ 2º. Quando em desacordo com as especificações, ou ainda, em desacordo com as normas técnicas aplicáveis ao objeto deste Contrato será este rejeitado, sendo lavrado "Termo de Impugnação", conforme rejeição decorrente da vistoria que poderá ser parcial, acima mencionada.

§ 3º. Ocorrida a hipótese de que trata o parágrafo anterior, a CONTRATADA deverá corrigir as falhas apontadas no termo acima mencionado, dentro do prazo que lhe for fixado pelo CONTRATANTE, sem que se caracteriza operação contratual, tornando-se sem efeito a comunicação da conclusão.

§ 4º. Verificado o não cumprimento das correções apontadas conforme parágrafo acima, o CONTRATANTE poderá ajuizar a competente ação de perdas e danos, sem prejuízo das penalidades previstas.

§ 5º. O período para observação é de 30 (trinta) dias corridos a partir do Recebimento Provisório, se, na ocasião, outro prazo maior não for determinado para eventuais ensaios ou testes.

§ 6º. Para todos os efeitos derivados deste Contrato, o recebimento definitivo será efetuado após o seu cumprimento integral, a juízo do CONTRATANTE, e, mediante lavratura do competente “Termo de Recebimento Definitivo”.

§ 7º. A Inspeção Final, aprovação da totalidade da obra e a conseqüente emissão do Termo de Recebimento Definitivo será efetivada no período de 30 (trinta) dias, a contar do término do prazo de observação previsto no § 5º desta cláusula.

§ 8º. Após a emissão do Termo de Recebimento Definitivo, e não havendo qualquer pendência a solucionar, será emitido o competente Termo de Encerramento das Obrigações Contratuais.

§ 9º. O recebimento provisório ou definitivo não exclui a responsabilidade civil pela solidez e segurança do serviço, nem ético profissional pela perfeita execução do contrato, dentro dos limites estabelecidos em lei.

#### **CLAUSULA DÉCIMA PRIMEIRA** **INCIDÊNCIAS FISCAIS**

Os tributos, impostos, taxas, emolumentos, contribuições fiscais e parafiscais, que sejam devidos em decorrência, direta ou indireta, do presente Contrato, serão de exclusiva responsabilidade da CONTRATADA.

§ 1º. O CONTRATANTE, quando fonte retentora, descontará, nos prazos da lei, dos pagamentos que efetuar, os tributos a que estiver obrigada a CONTRATADA, pela legislação vigente.

§ 2º. Se, durante o prazo de vigência deste Contrato, forem criados tributos novos, ou ocorrerem modificações nas alíquotas atuais, de forma a, comprovadamente, majorar ou diminuir o ônus dos contratantes, serão revistos os respectivos valores, a fim de adequá-los a essas modificações, compensando-se, na primeira oportunidade, quaisquer diferenças resultantes dessas alterações.

#### **CLÁUSULA DÉCIMA SEGUNDA** **DA RESCISÃO**

O CONTRATANTE poderá rescindir, unilateralmente, este Contrato, independente de interpelação judicial ou extrajudicial, sempre que ocorrer:

I - o não cumprimento ou o cumprimento irregular, pela CONTRATADA, de suas obrigações e das demais cláusulas contratuais;

II - a inobservância, por parte da CONTRATADA, das especificações do CONTRATANTE;

III - a subcontratação, cessão, transferência do objeto contratual ou associação da CONTRATADA com terceiros, sem prévia aprovação escrita do CONTRATANTE;

IV - imperícia, negligência ou imprudência por parte da CONTRATADA, na execução das especificações contratuais;

V - o desatendimento às determinações da fiscalização do CONTRATANTE;

VI - o cometimento reiterado de falhas, na execução deste instrumento, pela CONTRATADA, anotadas em registro próprio pelo representante do CONTRATANTE;

VII - a decretação de falência, insolvência ou concordata da CONTRATADA durante a execução contratual;

VIII - a dissolução da CONTRATADA;

IX - a alteração social ou a modificação, da finalidade ou da estrutura da CONTRATADA que, a juízo do CONTRATANTE, prejudique a execução deste Contrato.

§ 1º. A rescisão contratual poderá ser:

I - administrativa, por ato unilateral do CONTRATANTE nos casos acima previstos;

II - judicial, nos termos da legislação em vigor;

III - amigável, por acordo entre as partes.

§ 2º. Em qualquer caso de rescisão, o CONTRATANTE poderá dar continuidade ao objeto contratual por execução direta ou indireta.



§ 3º. O CONTRATANTE após notificar a CONTRATADA da rescisão contratual, tomará posse imediata das parcelas efetivamente já executadas, decorrentes deste Contrato, bem como de todos os materiais existentes, devendo porém, no prazo máximo de 20 (vinte) dias, contados a partir da notificação, apresentar um relatório completo e avaliação detalhada, historiando as razões da rescisão.

§ 4º. A avaliação, acima citada, deverá ser feita por uma Comissão a ser designada pelo CONTRATANTE, composta de 3 (três) membros, sendo um escolhido entre as pessoas do CONTRATANTE, outro da CONTRATADA, e o terceiro, que a presidirá, entre pessoas alheias.

§ 5º. A Comissão terá um prazo de 20 (vinte) dias, a partir de sua constituição, para apresentação de seu relatório conclusivo, o qual servirá para o acerto de contas entre o CONTRATANTE e a CONTRATADA.

§ 6º. Rescindindo o Contrato, a CONTRATADA terá um prazo de 10 (dez) dias, a contar do acerto de contas, para desmobilizar o canteiro e deixá-lo inteiramente livre e desimpedido.

§ 7º. Constituem também, motivos para rescisão contratual por parte do CONTRATANTE, além dos casos já remunerados, todos os demais elencados nos Artigos 77 e 78 da Lei Federal nº 8.666/93.

§ 8º. Em qualquer caso de rescisão contratual, serão asseguradas à CONTRATADA os direitos de defesa e de recursos previstos no art. 78, parágrafo único, e no art. 109, alínea d, da Lei nº 8.666/93.

#### **CLÁUSULA DECIMA TERCEIRA** **CONDIÇÕES GERAIS**

O presente Contrato ou os direitos e vantagens de qualquer natureza, nele previstos, dele derivados ou a ele vinculados, não poderão, sob nenhum fundamento ou pretexto, ser negociados, dados em garantia ou caucionados, sem prévia autorização escrita do CONTRATANTE.

§ 1º. Serão de propriedade exclusiva do CONTRATANTE, os relatórios, mapas, desenhos, diagramas, planos estatísticos e quaisquer outros documentos elaborados pela CONTRATADA, referente ao objeto executado por ela.

§ 2º. O CONTRATANTE reserva-se o direito de suspender temporariamente a execução deste Contrato, quando necessário à conveniência dos serviços, respeitados os limites legais e os direitos assegurados à contratada.

§ 3º. Integram o presente Contrato, como se dele fizessem parte, o Edital e seus Anexos e a Proposta Comercial da CONTRATADA.

#### **CLAUSULA DÉCIMA QUARTA** **DAS COMUNICAÇÕES**

As comunicações recíprocas somente serão consideradas quando efetuadas por escrito, através de correspondência, ou documento de transmissão mencionando-se o número e o assunto relativos a este Contrato, devendo ser protocoladas, datadas e endereçadas conforme o destinatário.

#### **CLAUSULA DÉCIMA QUINTA** **DO FORO**

As partes signatárias deste Contrato elegem o Foro da Comarca de SÃO SEBASTIÃO DO PASSÉ, Estado da Bahia, com renúncia expressa a qualquer outro, por mais privilegiado que seja.

E por estarem justas e contratadas, assinam o presente Contrato, em 2 (duas) vias de igual teor e único efeito, na presença das testemunhas abaixo.

São Sebastião do Passé, 00 de XXXX de 2019.

\_\_\_\_\_  
**CONTRATANTE**

\_\_\_\_\_  
**TESTEMUNHA**

\_\_\_\_\_  
**CONTRATADA**

\_\_\_\_\_  
**TESTEMUNHA**